

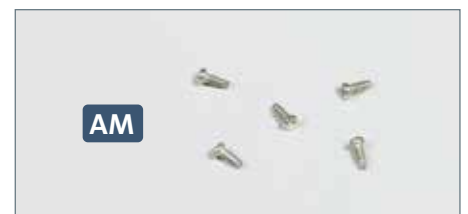

Der Rumpf wächst

Der nächste untere Abschnitt wird mit der Rumpfstruktur verbunden. Zwei Pappstreifen werden so gefaltet, dass aus ihnen provisorische Ständer für den Rumpf entstehen.

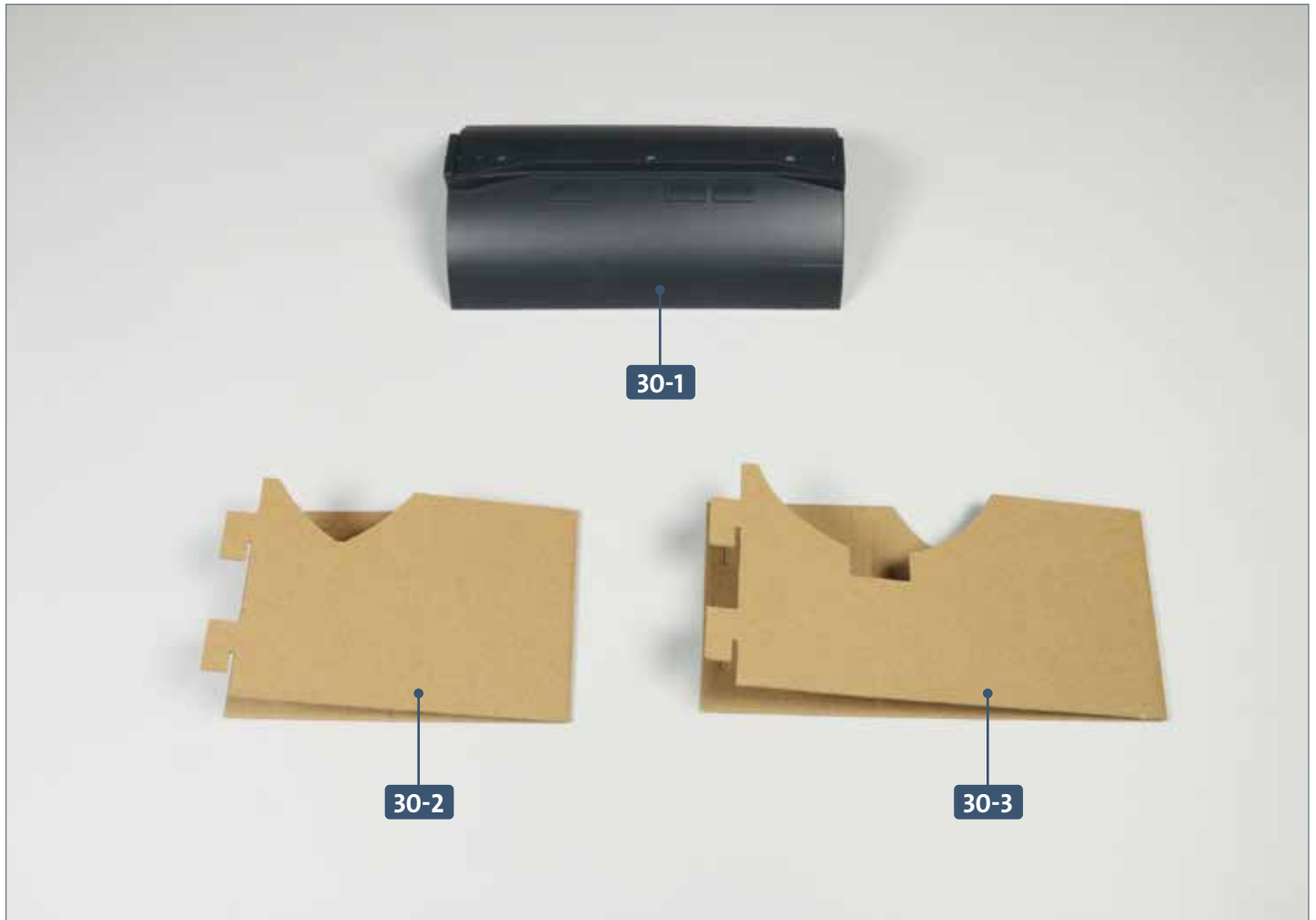

Ihre Bauteile im Überblick

Teilenummer	Name	Material
30-1	unterer Rumpfabschnitt	Zink
30-2	provisorischer Ständer	Pappe
30-3	provisorischer Ständer	Pappe

Schrauben

Typ	Anzahl	Abmessungen
AM	4+1	2 x 4 mm

SCHRITT 1 → Verschrauben des Rumpfabschnitts

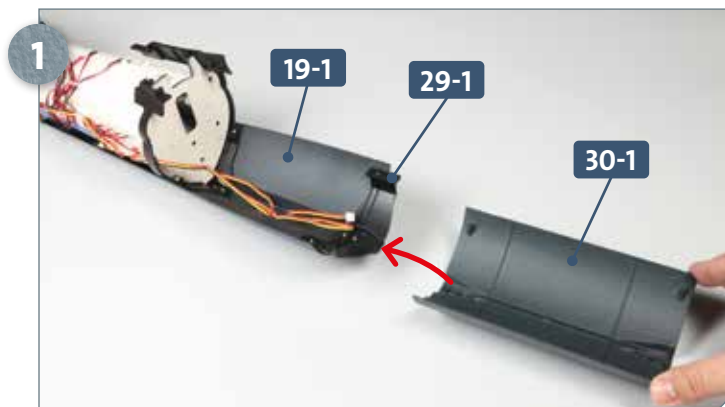

Nehmen Sie den unteren Rumpfabschnitt 30-1 und führen Sie ihn zum Verbindungsstück 29-1, das sich am hinteren Ende des Rumpfabschnitts 19-1 befindet, wie abgebildet.

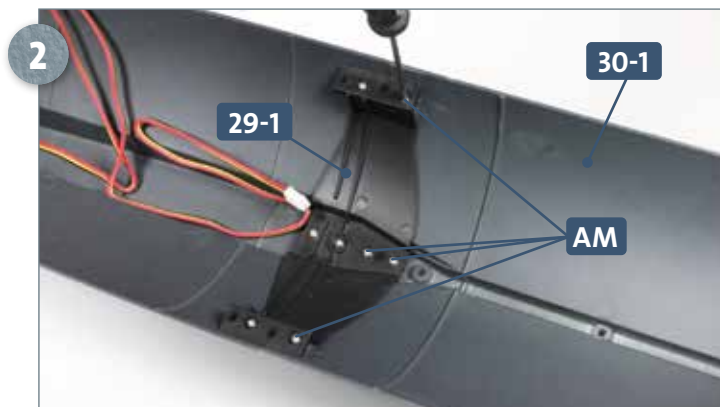

Fixieren Sie den Rumpfabschnitt 30-1 am Verbindungsstück 29-1, indem Sie vier Schrauben AM in die noch freien Bohrungen eindrehen, wie es das Foto zeigt.

SCHRITT 2 → Falten der provisorischen Ständer

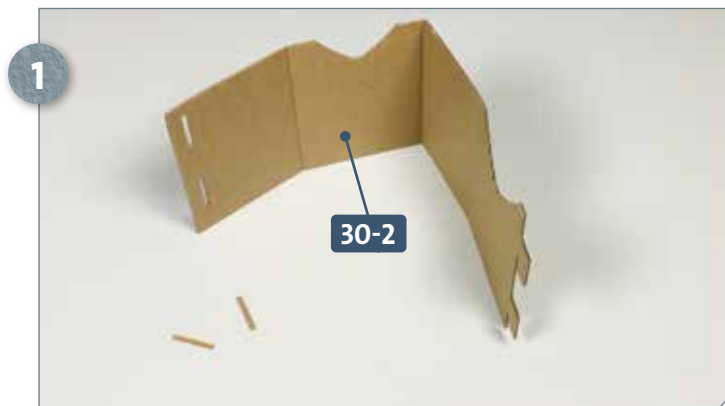

Nehmen Sie den provisorischen Ständer 30-2 und trennen Sie die beiden vorperforierten, länglichen Schnipsel heraus.

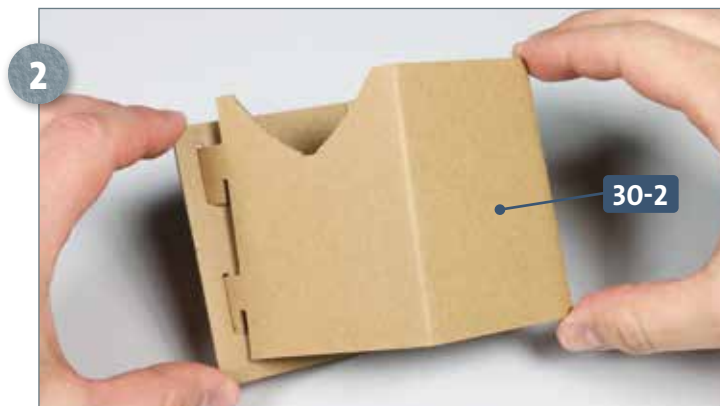

Falten Sie den Ständer 30-2 entlang der beiden Falze, sodass ein rechteckiger Körper entsteht. Die beiden Laschen werden anschließend in die beiden Schlitzte eingefügt, wie angedeutet.

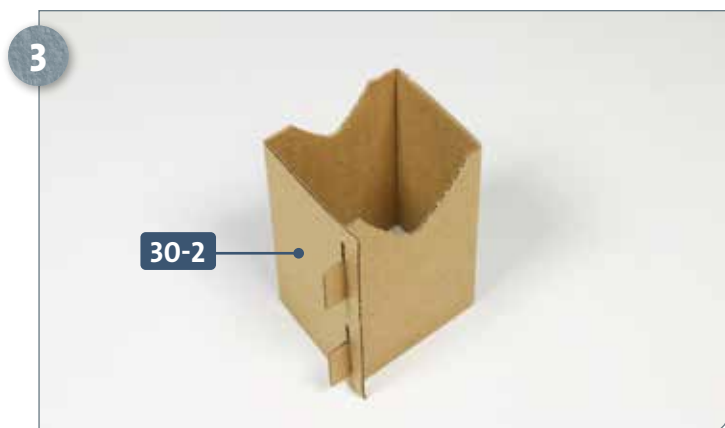

Drücken Sie die beiden Laschen des Ständers 30-2 leicht herunter, sodass sie fest in den Schlitzten ruhen. Formen Sie den Ständer, bis er in etwa rechteckig ist.

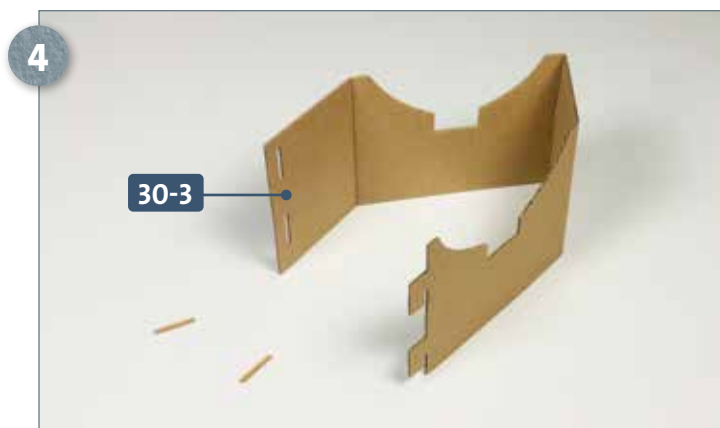

Wiederholen Sie den Vorgang mit dem zweiten provisorischen Ständer 30-3. Trennen Sie zunächst die beiden länglichen Schnipsel heraus, wie es das Foto zeigt.

Schritt-für-Schritt-Bauanleitung

5

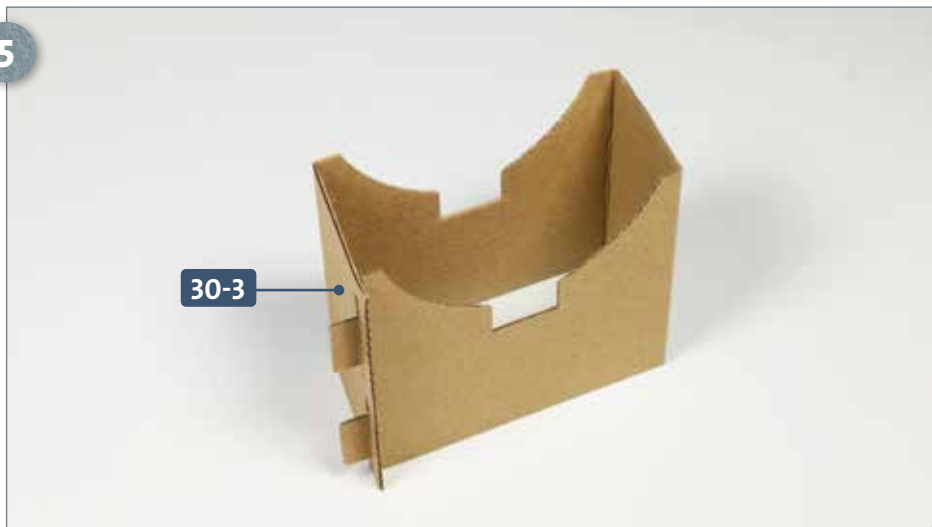

Falten Sie auch den Ständer **30-3** entlang der beiden Falze, sodass ein rechteckiger Körper entsteht. Die beiden Laschen werden anschließend in die beiden Schlitze eingefügt und heruntergedrückt.

6

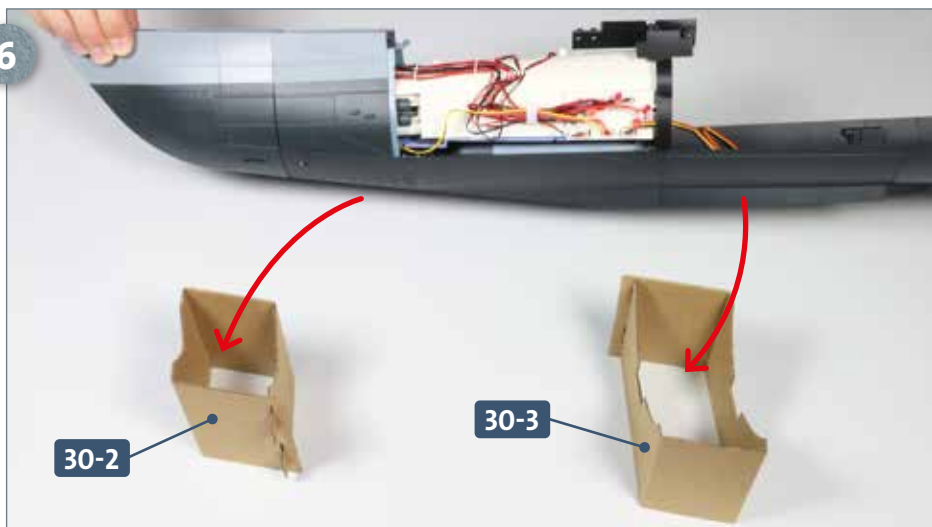

Richten Sie die beiden Ständer **30-2** und **30-3** genau so aus, wie es das Foto zeigt. Nehmen Sie den Rumpf des Modells und setzen Sie ihn auf die Ständer, wie es die beiden Pfeile andeuten.

DAS BAUERGBNIS

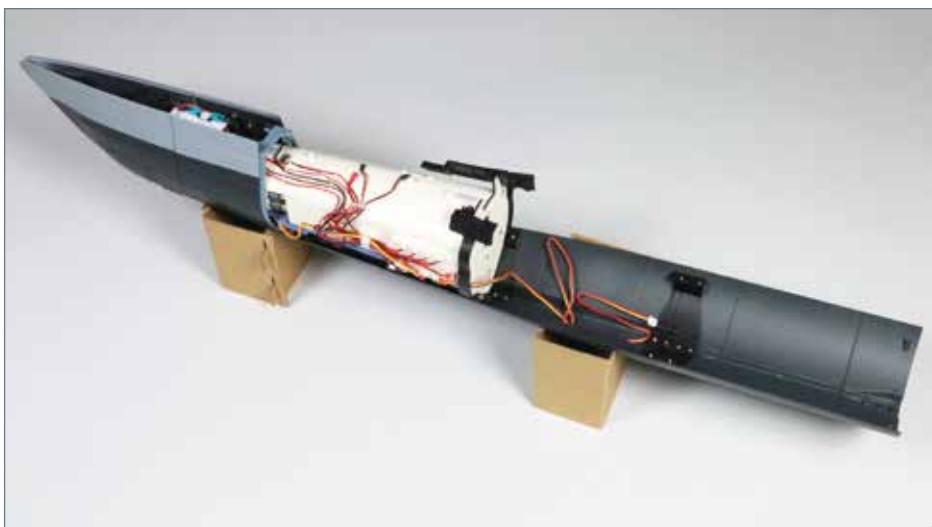

Der Rumpf ist um einen Abschnitt gewachsen und hat nun in den beiden provisorischen Ständern einen sicheren Halt.