

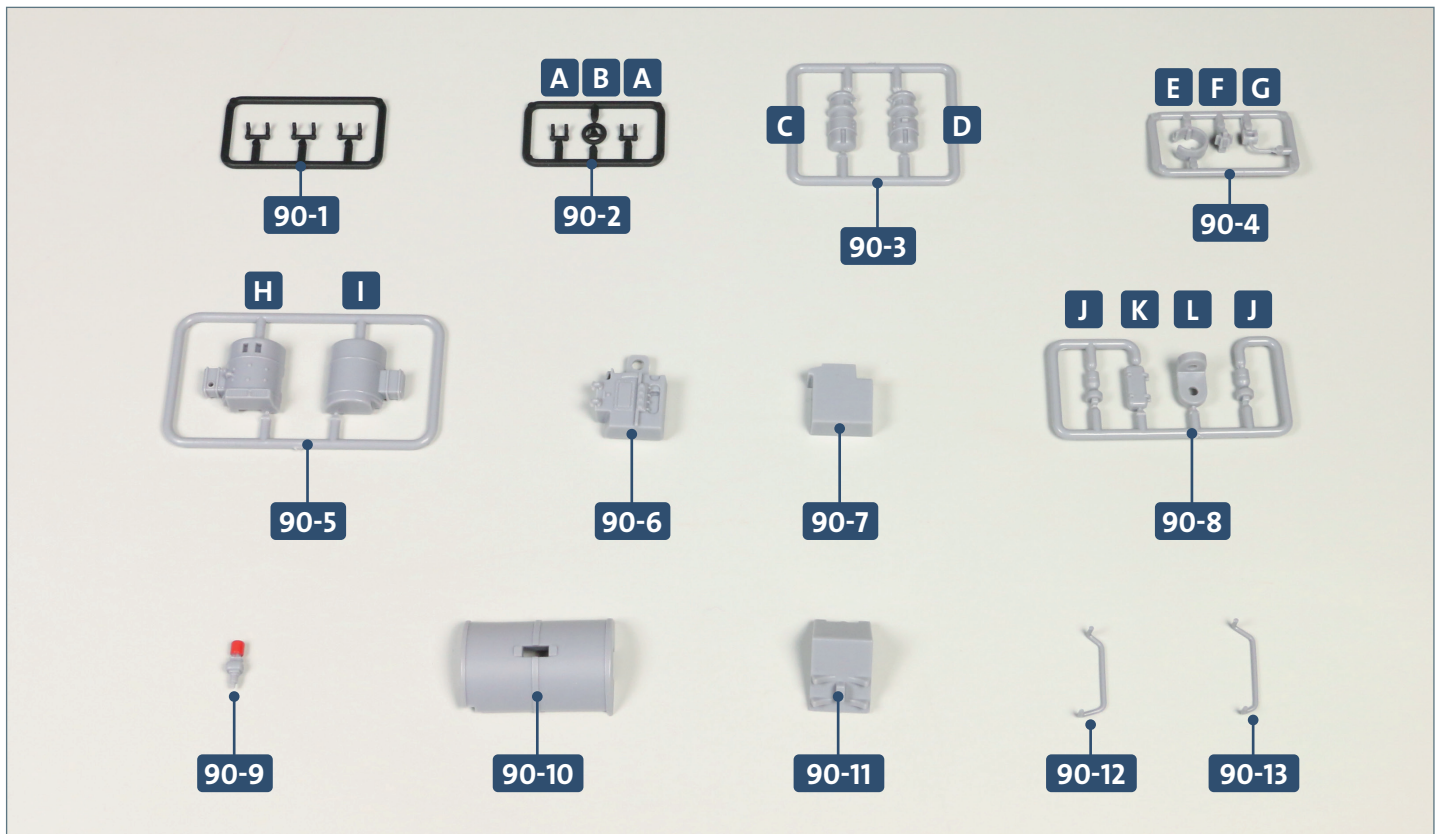

# Der E-Luftverdichter

An der Hauptschalttafel werden Hebel angebracht. Die Kühlpumpe und der E-Luftverdichter werden zusammengesetzt.



## Ihre Bauteile im Überblick

Teilenummer	Name	Material
90-1	drei Hebel	ABS
90-2	zwei Hebel und ein Handrad (2 x A, B)	ABS
90-3	Kühlpumpe (C, D)	ABS
90-4	Anbauteile der Kühlpumpe (E, F, G)	ABS
90-5	Motorenhäuser des E-Luftverdichters (H, I)	ABS
90-6	Zylindergehäuse des E-Luftverdichters	ABS
90-7	Zylindergehäuse des E-Luftverdichters	ABS
90-8	zwei Zylinderdeckel, Abdeckung und Winkel (2 x J, K, L)	ABS
90-9	Ansaugstutzen des E-Luftverdichters	ABS
90-10	Torpedozelle 1	ABS
90-11	Fundament des E-Luftverdichters	ABS
90-12	Druckluftleitung	ABS
90-13	Druckluftleitung	ABS

## SCHRITT 1 → Anbringen der Hebel an der Hauptschalttafel

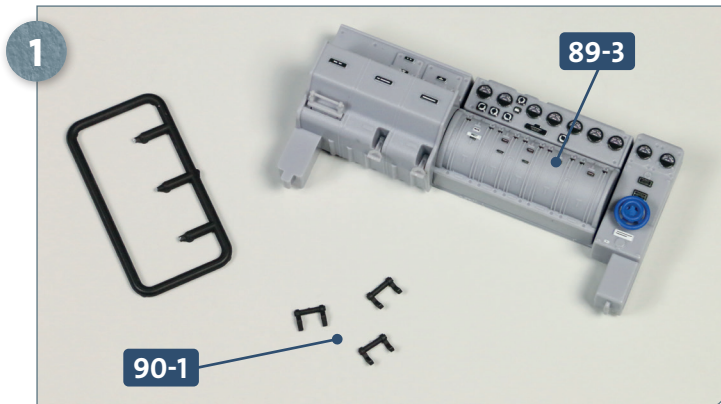

Legen Sie die mit der letzten Ausgabe bearbeitete Baugruppe mit der Hauptschalttafel **89-3** auf Ihre Arbeitsplatte. Nehmen Sie den Rahmen **90-1** und trennen Sie aus diesem die drei Hebel **90-1** heraus.

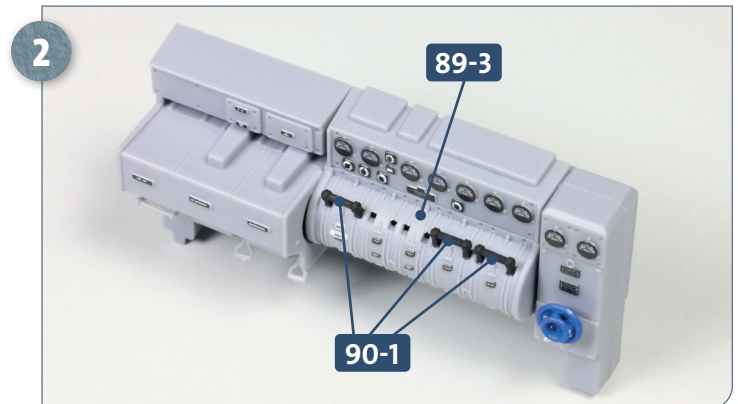

Kleben Sie die drei Hebel **90-1** an der Hauptschalttafel **89-3** fest, wie es das Foto zeigt.

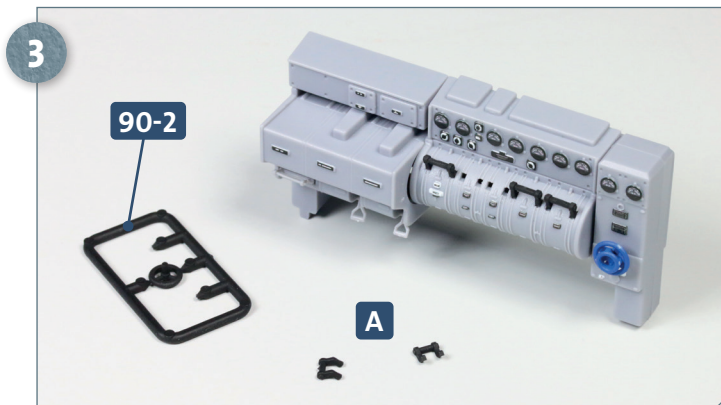

Trennen Sie die beiden kleineren Hebel **A** aus dem Rahmen **90-2** heraus, wie abgebildet.

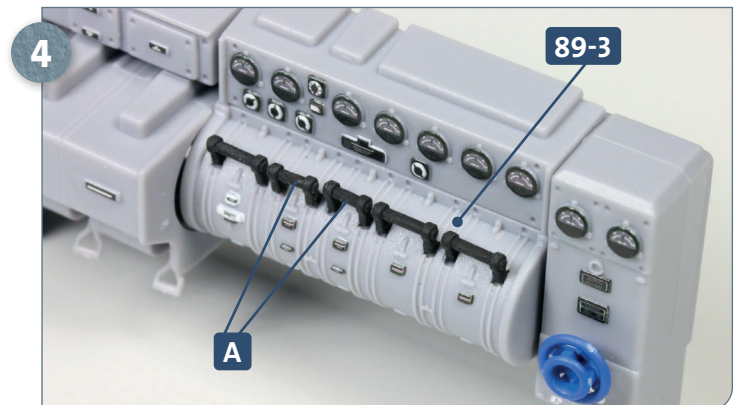

Kleben Sie die beiden kleineren Hebel **A** an der Hauptschalttafel **89-3** fest.

## SCHRITT 2 → Zusammenbau der K hlpumpe

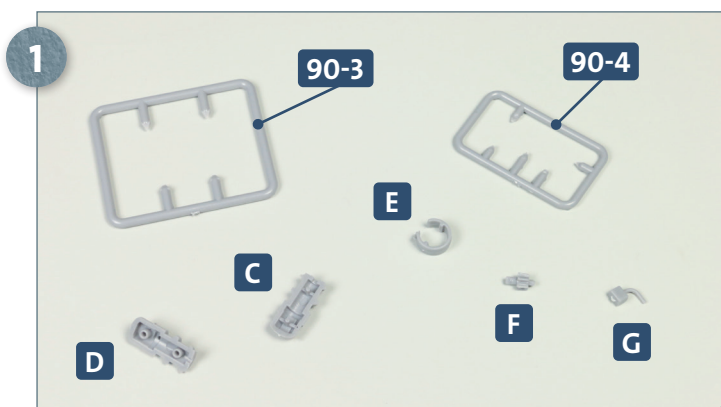

Legen Sie die Rahmen **90-3** und **90-4** bereit und trennen Sie aus diesen die beiden Halfen der K hlpumpe **C** und **D** sowie die drei Anbauteile **E**, **F** und **G** heraus.

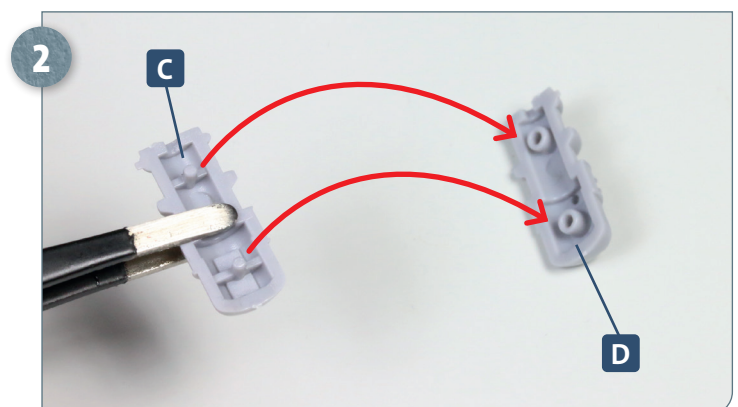

Geben Sie etwas Sekundenkleber auf die beiden Zapfen der K hlpumpenhalfte **C** und fügen Sie diese in die Aufnahmen des Gegenstucks **D** ein, wie es die beiden Pfeile andeuten.

## Schritt-für-Schritt-Bauanleitung

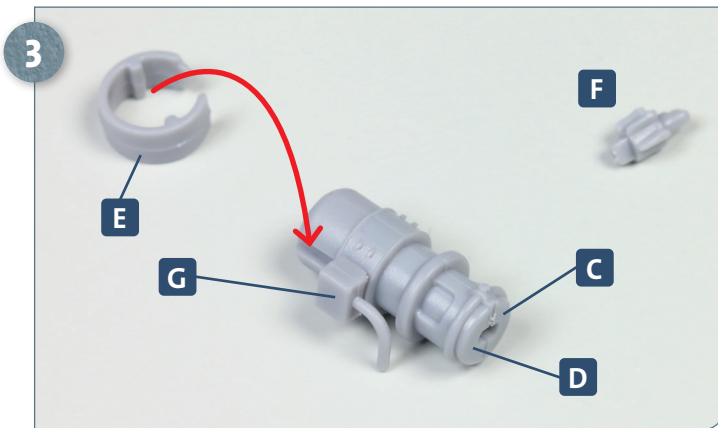

Die Kühlpumpe **C/D** ist zusammengefügt. Kleben Sie das Anbauteil **G** am Zapfen der Kühlpumpenhälfte **D** fest. Das Anbauteil **E** wird am breiten Ende der Kühlpumpe festgeklebt, wie angedeutet: Die Nuten geben die Ausrichtung vor.

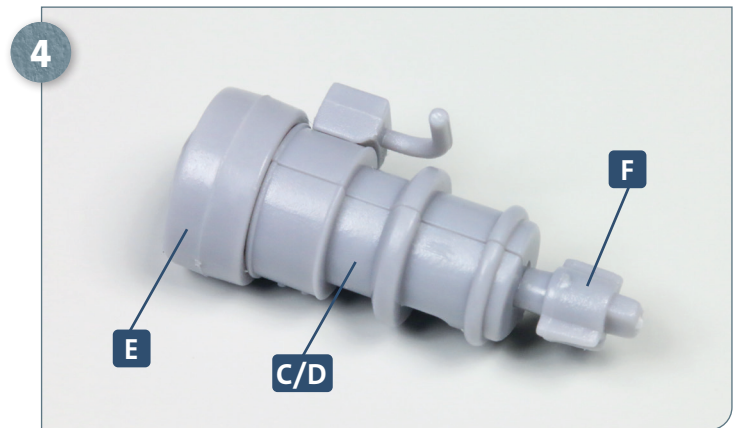

Das Anbauteil **E** ist an der Kühlpumpe **C/D** fixiert. Am anderen Ende der Kühlpumpe wird das Anbauteil **F** mit dem langen Ende voran festgeklebt, wie abgebildet.

### SCHRITT 3 → Zusammenbau des E-Luftverdichters

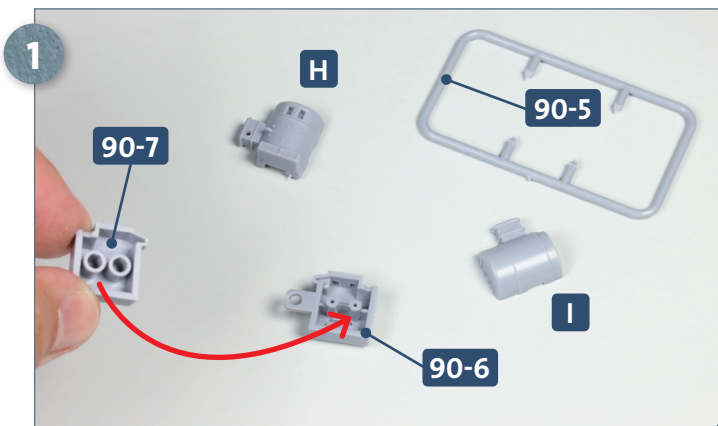

Legen Sie die Hälften des Zylindergehäuses **90-6** und **90-7** bereit. Versehen Sie die Zapfen mit Sekundenkleber und fügen Sie die beiden Teile zusammen, wie angedeutet. Trennen Sie die beiden Hälften des Motorgehäuses **H** und **I** aus dem Rahmen **90-5**.

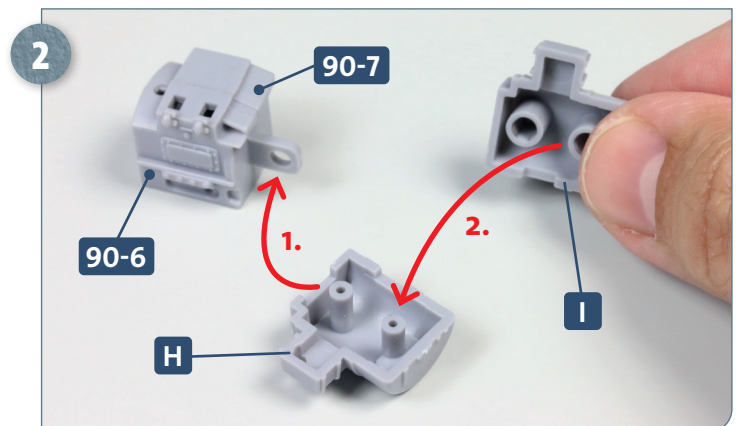

Das Zylindergehäuse **90-6/90-7** ist zusammengefügt. Führen Sie den Zapfen vom Motorgehäuse **H** durch die Bohrung der Lasche vom Zylindergehäuse **90-6** (1. Pfeil). Anschließend wird das Motorgehäuse **I** am Motorgehäuse **H** festgeklebt (2. Pfeil).

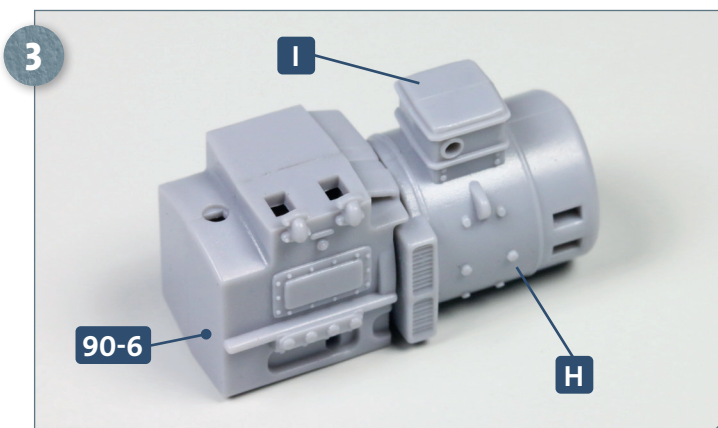

Das Foto zeigt das zusammengefügte Motor-Zylindergehäuse des E-Luftverdichters. Fortan werden alle Bestandteile der Einfachheit halber als E-Luftverdichter bezeichnet.

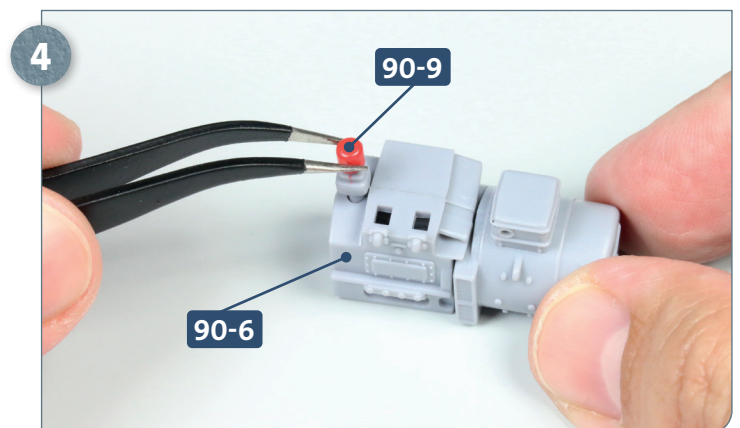

Kleben Sie den Ansaugstutzen **90-9** in der Bohrung des E-Luftverdichters **90-6** fest.

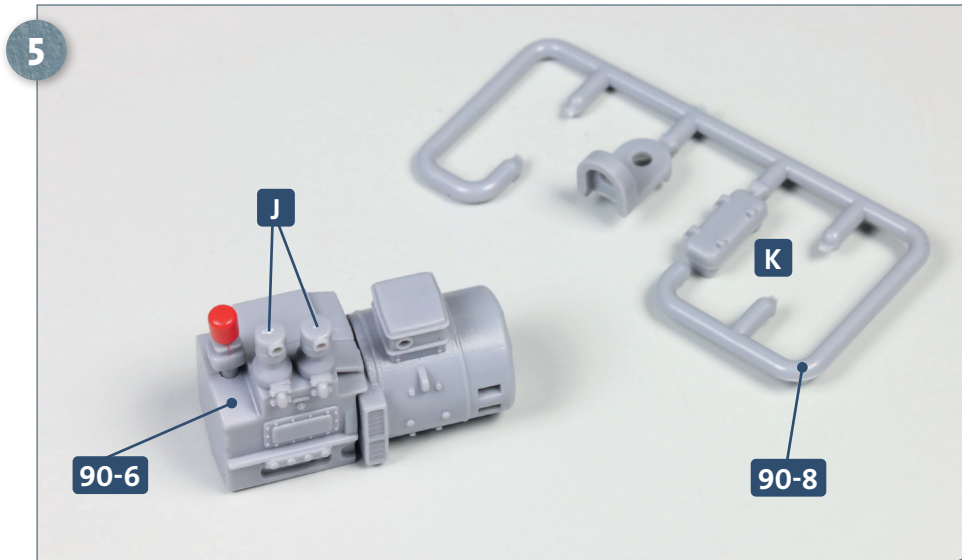

Trennen Sie die beiden identischen Zylinderdeckel **J** aus dem Rahmen **90-8** und kleben Sie sie in den rechteckigen Bohrungen des E-Luftverdichters **90-6** fest. Trennen Sie die Abdeckung **K** aus dem Rahmen **90-8**.

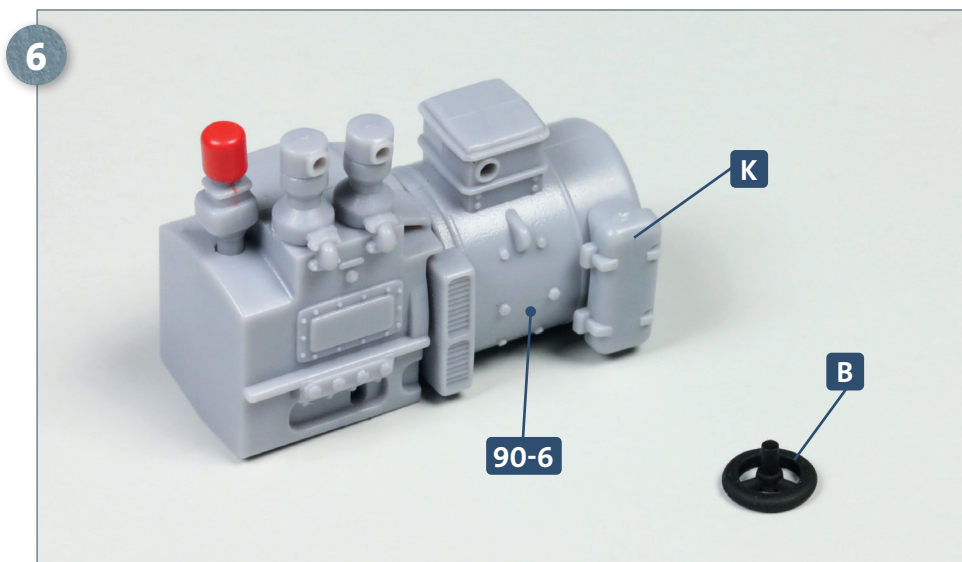

Geben Sie etwas Sekundenkleber auf die beiden Zapfen der Abdeckung **K** und fügen Sie diese in die Schlitz des E-Luftverdichters **90-6** ein. Trennen Sie das Handrad **B** aus dem Rahmen **90-2**.

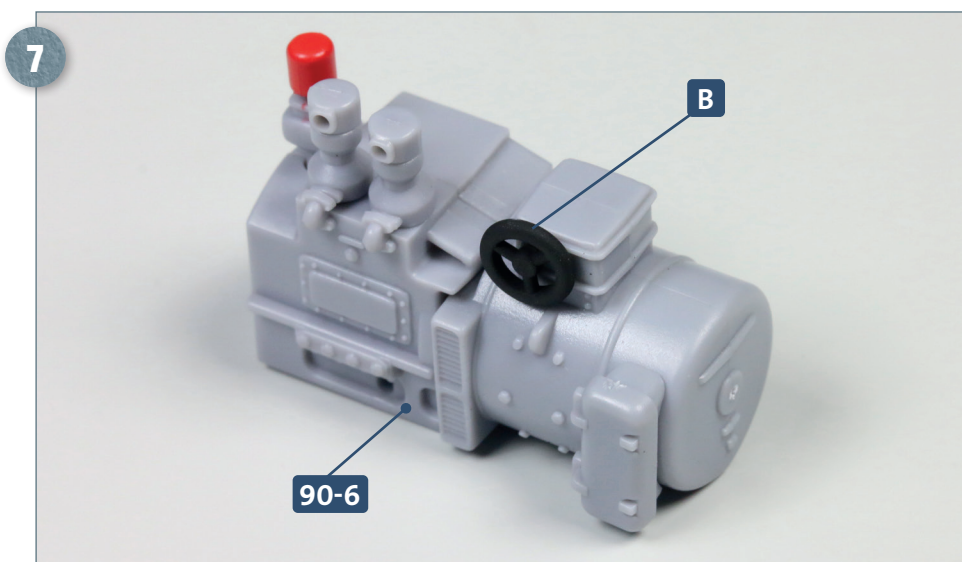

Kleben Sie das Handrad **B** in der Bohrung an der Vorderseite des E-Luftverdichters **90-6** fest, wie abgebildet.

## Schritt-für-Schritt-Bauanleitung

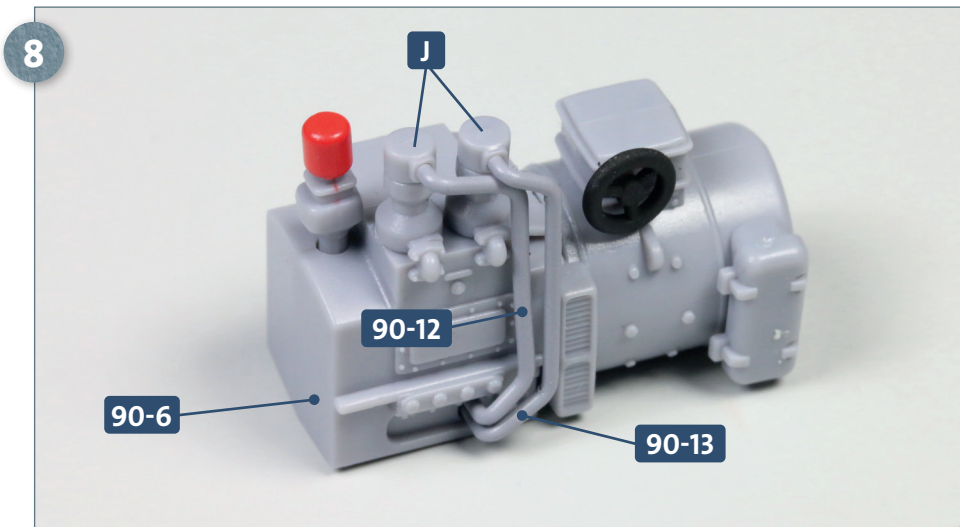

Nehmen Sie die beiden Druckluftleitungen **90-12** und **90-13** zur Hand. Sie werden nun ebenfalls am E-Luftverdichter festgeklebt und verlaufen von der Vertiefung unten am Teil **90-6** zu den Aufnahmen an den beiden Zylinderdeckeln **J**. Achten Sie darauf, dass die beiden Druckluftleitungen so ausgerichtet sind, wie es das Foto zeigt.

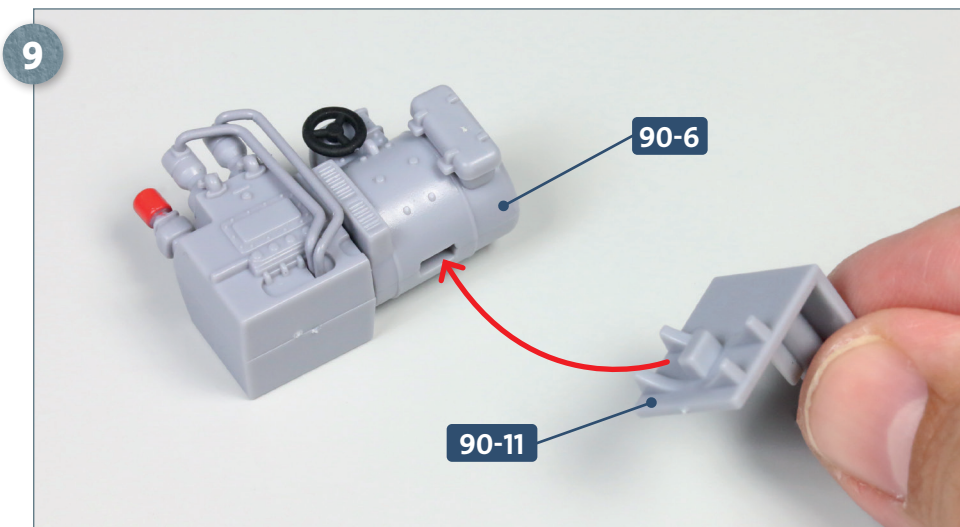

Als Letztes nehmen Sie das Fundament **90-11** und geben etwas Sekundenkleber auf dessen Zapfen. Fügen Sie den Zapfen in den Schlitz an der Unterseite des E-Luftverdichters **90-6** ein, wie es der Pfeil andeutet.

### DAS BAUERGBNIS

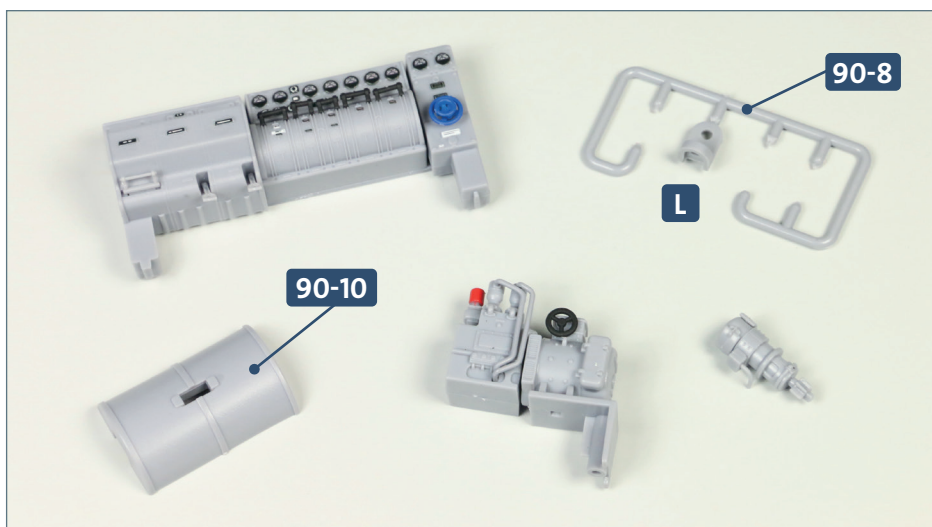

Zwei weitere Baugruppen des E-Maschinenraums sind entstanden: Kühlpumpe und Luftverdichter. An der Hauptschalttafel sind fünf Hebel angebracht. Bewahren Sie die Torpedozelle **90-10** und den Rahmen **90-8** mit dem Winkel **L** gut auf: Er wird in der nächsten Bauanleitung benötigt.