

DIE BODENPLATTE (V)

Der fünfte Abschnitt der Bodenplatte wird verschraubt. Fünf Rollen werden zusammgebaut und in den fünften Rollenrahmen eingefügt.

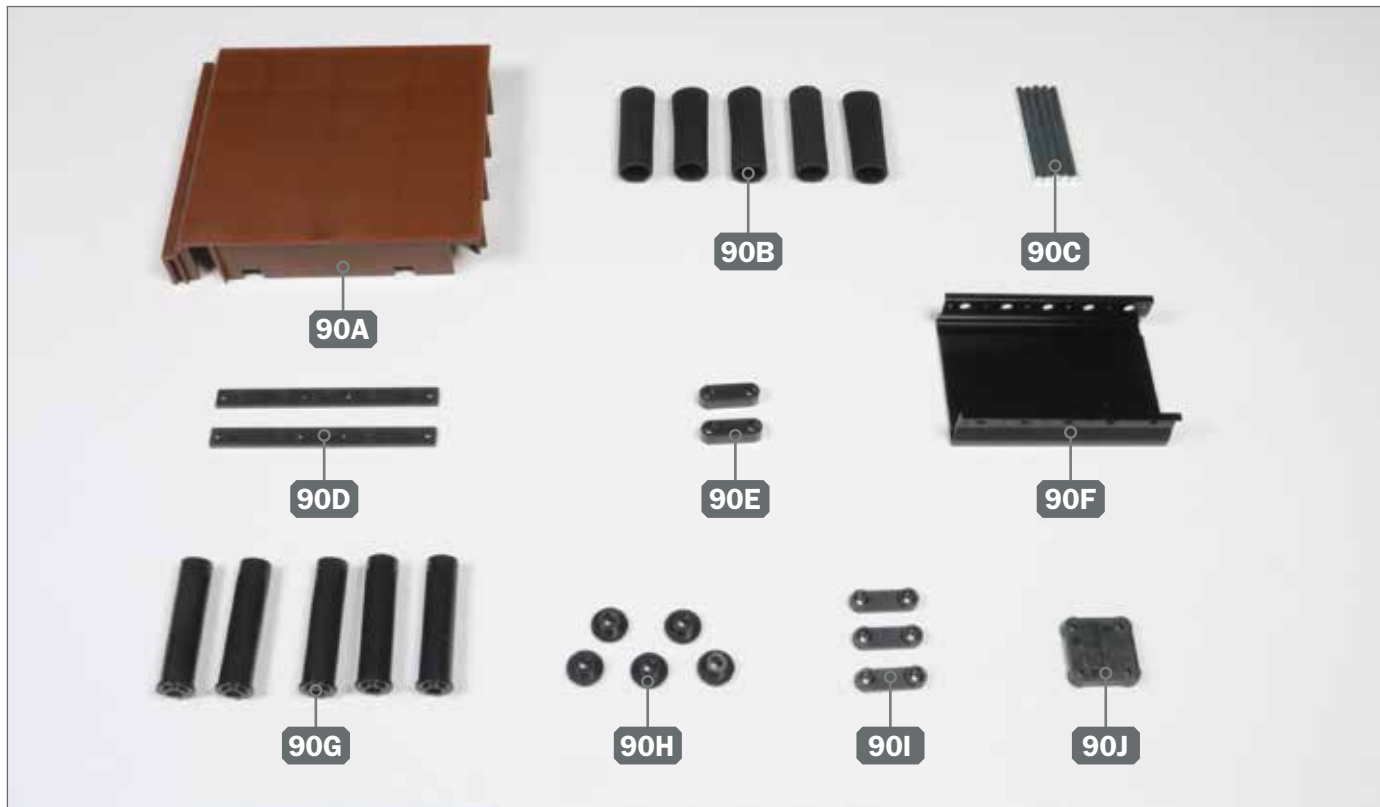

Ihre Bauteile im Überblick

Teilenummer	Name	Material
90A	Bodenteil	ABS
90B	fünf Rollenreifen	PVC
90C	fünf Rollennachsen	Stahl
90D	zwei Befestigungsschienen	ABS
90E	zwei Verbinder	ABS
90F	Rollenrahmen	Aluminium
90G	fünf Rollen	ABS
90H	fünf Rollendeckel	ABS
90I	drei Verbinder	ABS
90J	Verbinder	ABS



Schrauben

Typ	Anzahl	Abmessungen
QM	8+1	2,3 x 4 mm
MP	6+1	2,3 x 8 mm
PP	6+1	3,0 x 6 mm
QP	4+1	3,0 x 6 x 7 mm

SCHRITT 1 ► Zusammenbau der Bodenteile



- 1** ► Platzieren Sie das Bodenteil 90A zwischen den Bodenteilen 83A und 87A. Fixieren Sie 83A und 90A mit zwei Schrauben MP aneinander, wie abgebildet.

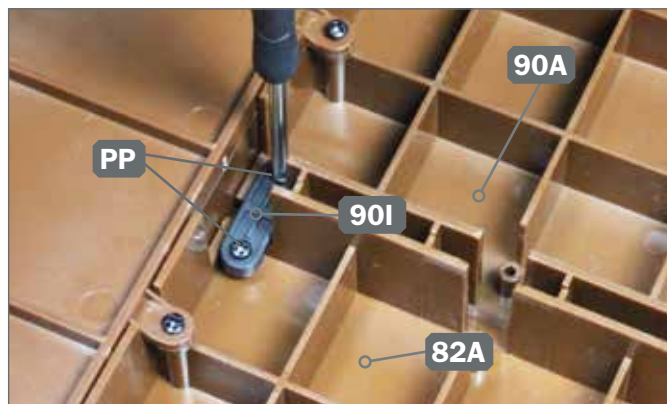

- 2** ► Setzen Sie einen Verbinder 90I auf die Schraubenaufnahmen der Bodenteile 82A und 90A und befestigen Sie ihn mit zwei Schrauben PP.

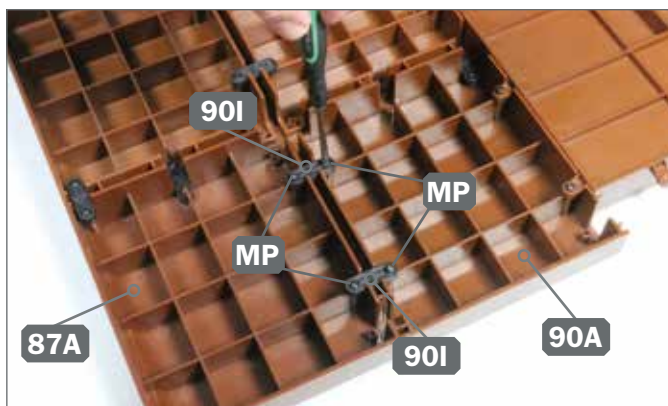

- 3** ► Drehen Sie die Baugruppe um, setzen Sie die beiden verbliebenen Verbinder 90I auf die Schraubenaufnahmen der Bodenteile 87A und 90A und befestigen Sie sie mit je zwei Schrauben MP.

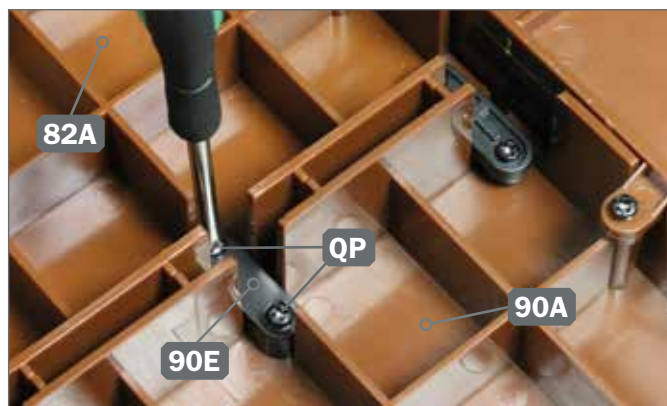

- 4** ► Platzieren Sie einen Verbinder 90E auf den Aufnahmen der Bodenteile 82A und 90A und befestigen Sie ihn mit zwei Schrauben QP.

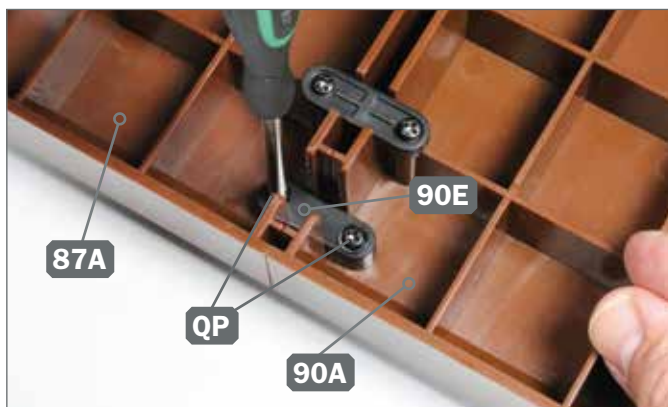

- 5** ► Setzen Sie den verbliebenen Verbinder 90E auf die Aufnahmen ganz außen an den Bodenteilen 87A und 90A und fixieren Sie diesen mit zwei Schrauben QP.

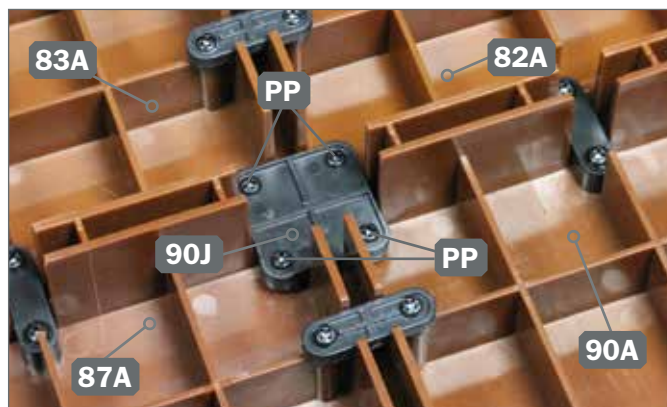

- 6** ► Der große Verbinder 90J wird mittig über den vier Bodenteilen 82A, 83A, 87A und 90A platziert und mit vier Schrauben PP befestigt.

SCHRITT 2 ▶ Montage der Rollen und Einbau in den Rollenrahmen

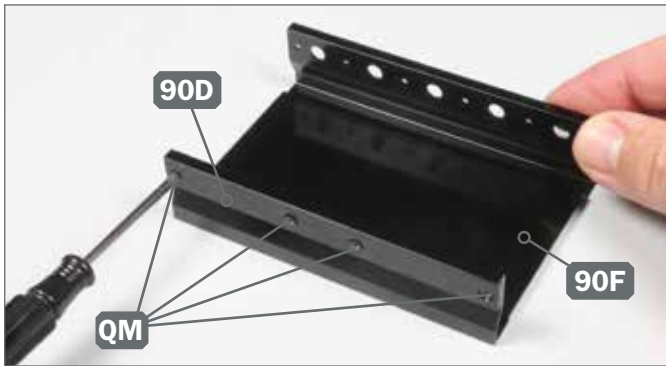

- 1** ▶ Platzieren Sie eine der Befestigungsschienen 90D auf der einen Seite des Rollenrahmens 90F und fixieren Sie sie mit vier Schrauben QM.

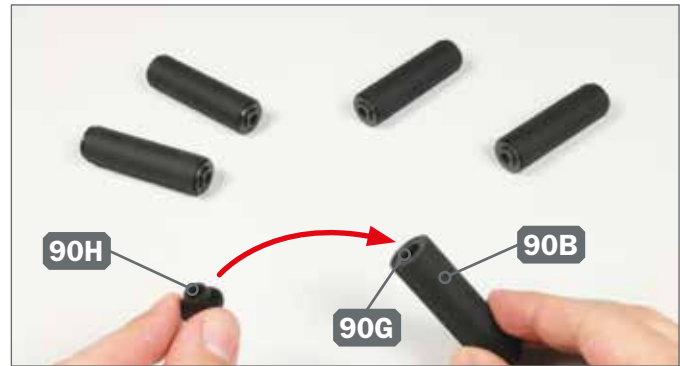

- 2** ▶ Bringen Sie auf jeder Rolle 90G einen Rollenreifen 90B an und verschließen Sie das offene Ende jeder Rolle mit einem Deckel 90H, wie abgebildet.



- 3** ▶ Platzieren Sie die fünf Rollen 90G im Rollenrahmen 90F und sichern Sie sie jeweils mit einer Rollenachse 90C.



- 4** ▶ Fixieren Sie die verbliebene Befestigungsschiene 90D mit vier Schrauben QM am Rollenrahmen 90F.

DAS BAUERGBNIS



- ▶ Das fünfte Bodenteil ist mit der Bodenplatte verbunden. Der fünfte Rollenrahmen ist zusammengebaut und mit fünf Rollen ausgestattet.