

DAS LADEGERÄT

Die Bodenplatte wächst um ein weiteres Bodenteil. Dieses wird mithilfe von zwei Verbindern an der Bodenplatte angebracht.



Ihre Bauteile im Überblick

Teilenummer	Name	Material
113A	Bodenteil	ABS
113B	Ladegerät	–
113C	zwei Verbinder	ABS

Schrauben

Typ	Anzahl	Abmessungen
MP	2+1	3,0 x 6 mm
QP	4+1	3,0 x 6 x 7 mm

SCHRITT 1 ► Montage des Bodenteils

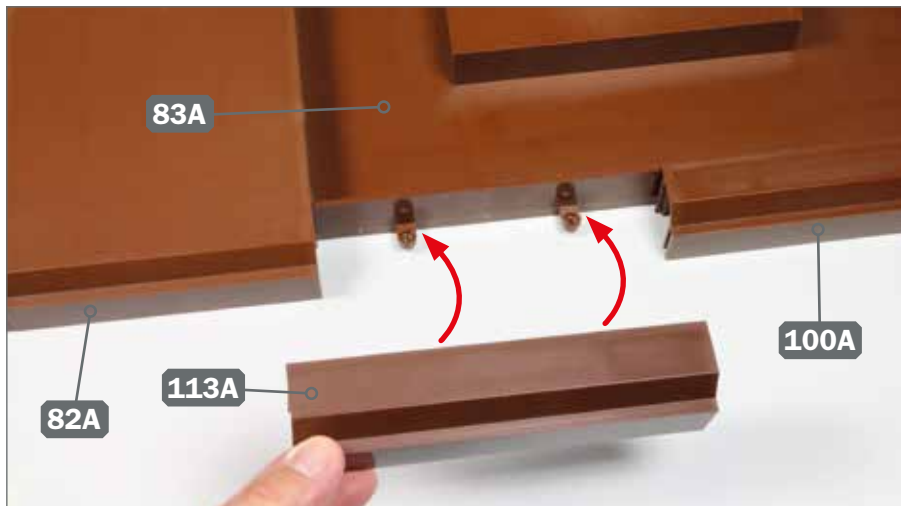

- 1** ► Legen Sie die Bodenplatte bereit. Nehmen Sie das Bodenteil 113A und führen Sie es zu den beiden Laschen des Rollenbodens 83A, die sich neben den Bodenteilen 82A und 100A befinden. Die beiden Pfeile weisen auf die Laschen.

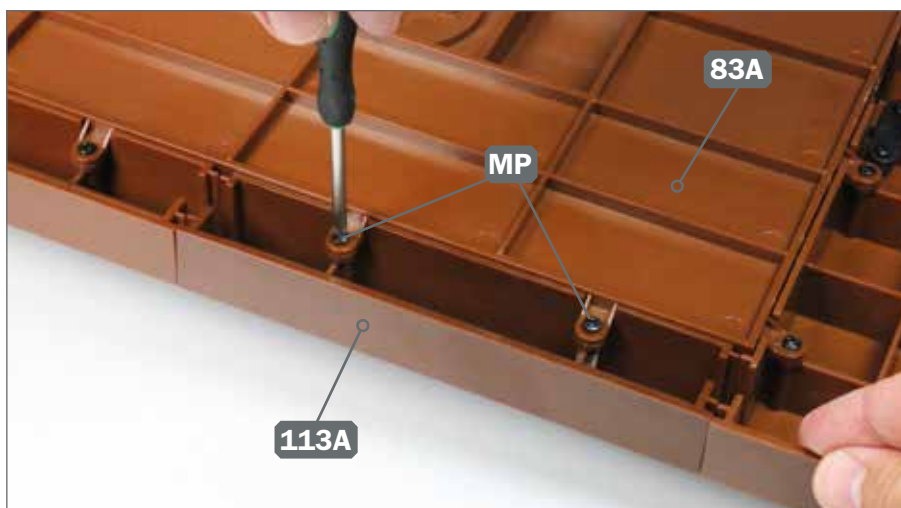

- 2** ► Halten Sie das Bodenteil 113A in Position, während Sie die Bodenplatte auf den Kopf drehen. Fixieren Sie das Bodenteil am Rollenboden 83A, indem Sie je eine Schraube MP in die beiden Laschen des Rollenbodens eindrehen, wie abgebildet.



- 3** ► Legen Sie die beiden Verbinder 113C und vier Schrauben QP bereit. Nehmen Sie den ersten Verbinder 113C und führen Sie ihn zu den beiden Aufnahmen der Bodenteile 82A und 113A, wie es die beiden Pfeile andeuten.

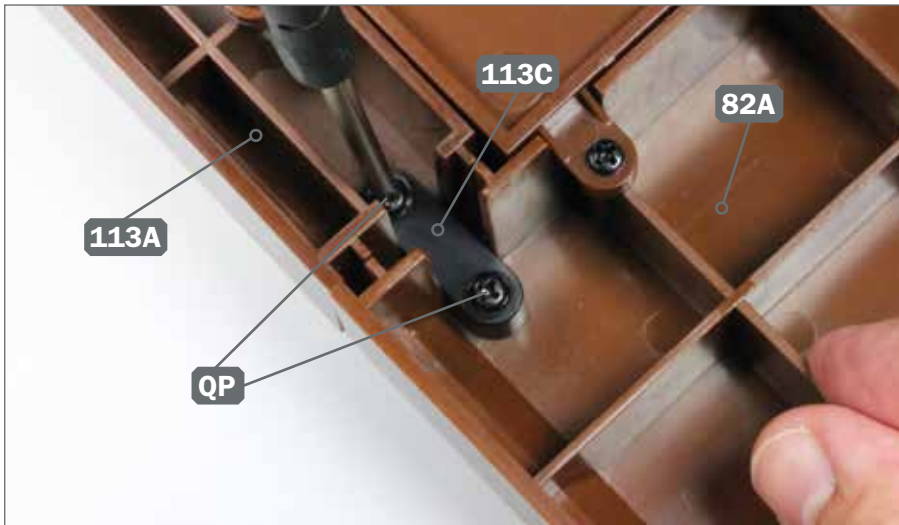

- 4** ▶ Fixieren Sie den Verbinder 113C mit je einer Schraube QP an den Aufnahmen der Bodenteile 82A und 113A, wie es das Foto zeigt.

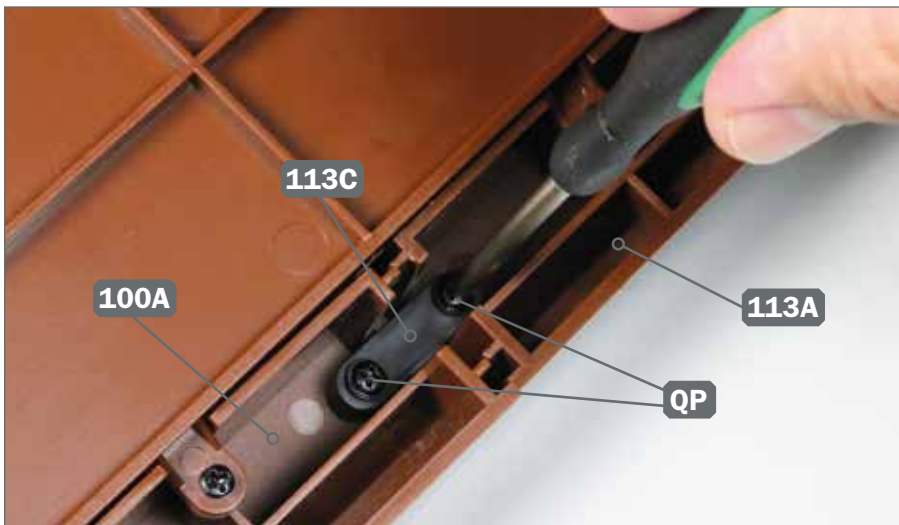

- 5** ▶ Platzieren Sie den zweiten Verbinder 113C auf den beiden Aufnahmen der Bodenteile 100A und 113A und fixieren Sie ihn mit zwei Schrauben QP

DAS BAUERGBNIS

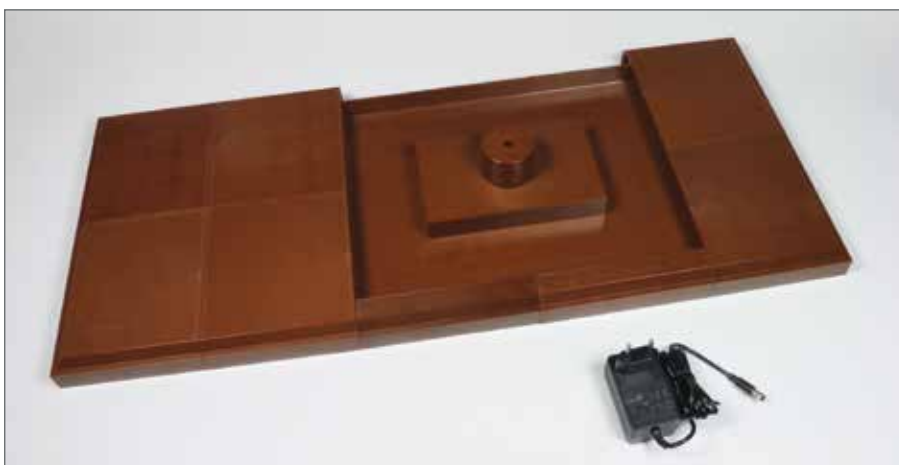

- ▶ Das nächste Bodenteil ist an der Bodenplatte angebracht. Das Ladegerät wird vorerst nicht benötigt. Bewahren Sie es an einem sicheren Ort auf.