

DIE WASSERPUMPE

Die Wasserpumpe und die Basis der Luftfilter werden zusammengebaut und mit vier Schläuchen am Motor installiert.

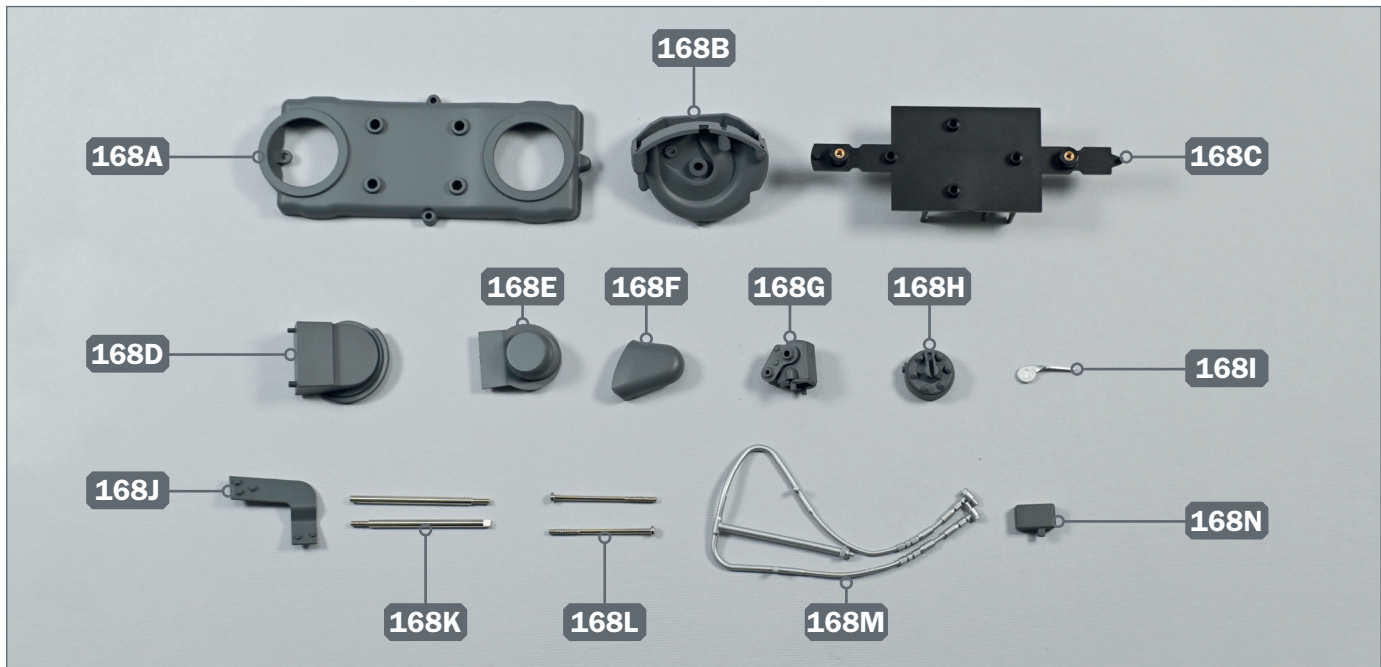

Ihre Bauteile im Überblick

Teilenummer	Name	Material
168A	Basis der Luftfilter	ABS
168B	Wasserpumpengehäuse	ABS
168C	Luftfilterhalterung	ABS
168D	Behälter der Wasserpumpe A	ABS
168E	Behälter der Wasserpumpe B	ABS
168F	Leitung	ABS
168G	Deckelhalterung	ABS
168H	Deckel	ABS
168I	Hebel	ABS
168J	Halterung	ABS
168K	zwei Schrauben für die Luftfilter	Eisen
168L	zwei Schrauben für die Basis der Luftfilter	Eisen
168M	Schlauch	PVC
168N	Verbindung	ABS

SCHRITT 1 ▶ Montage der Wasserpumpe

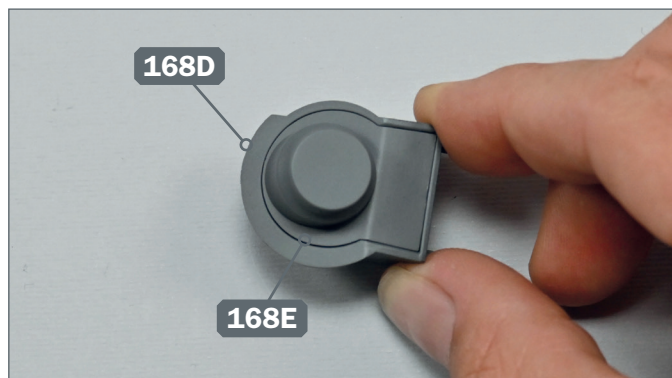

1 ▶ Fügen Sie die beiden Teile des Wasserpumpenbehälters (168D und 168E) zusammen und richten Sie sie wie gezeigt aus.



2 ▶ Installieren Sie den Behälter auf dem Gehäuse der Wasserpumpe 168B.

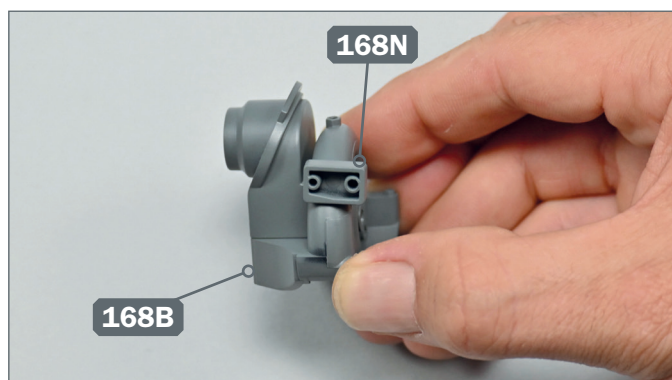

3 ▶ Platzieren Sie die Verbindung 168N auf dem Gehäuse der Wasserpumpe 168B.

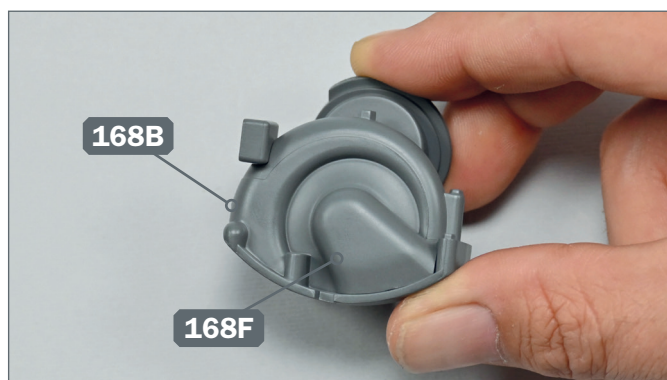

4 ▶ Installieren Sie die Leitung 168F auf dem Gehäuse der Wasserpumpe 168B und richten Sie die Teile wie auf dem Foto gezeigt aus.



5 ▶ Verbinden Sie den Hebel 168I mit dem Deckel 168H.

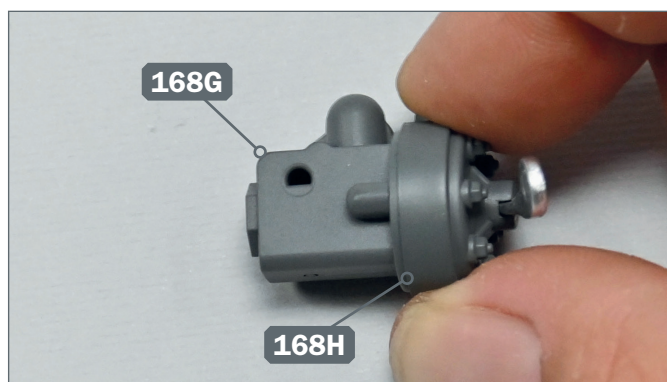

6 ▶ Verbinden Sie den Deckel 168H mit seiner Halterung 168G.

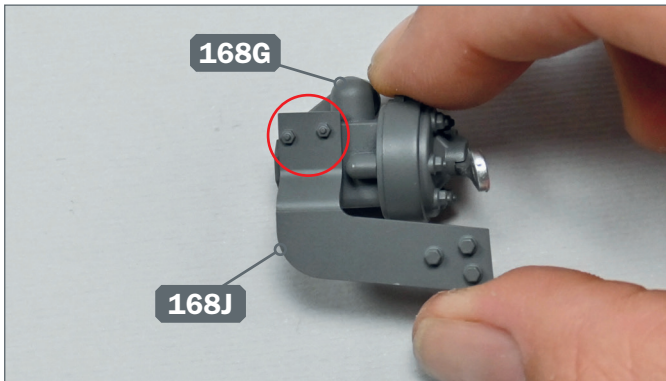

7 ▶ Befestigen Sie die Halterung 168J an der Deckelhalterung 168G.

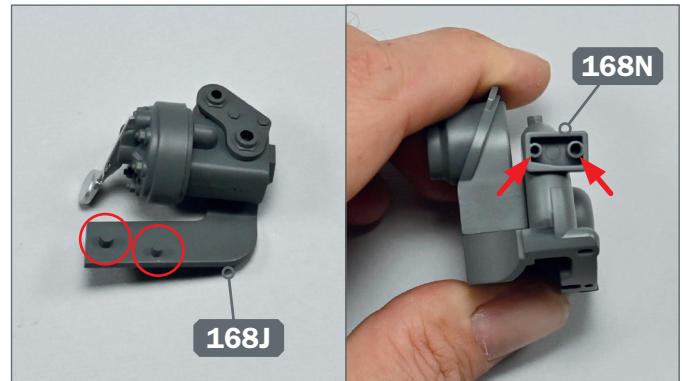

8 ▶ Die Halterung 168J hat zwei Stifte mit unterschiedlichem Durchmesser, die mit den entsprechenden Löchern in der Verbindung 168N übereinstimmen müssen.

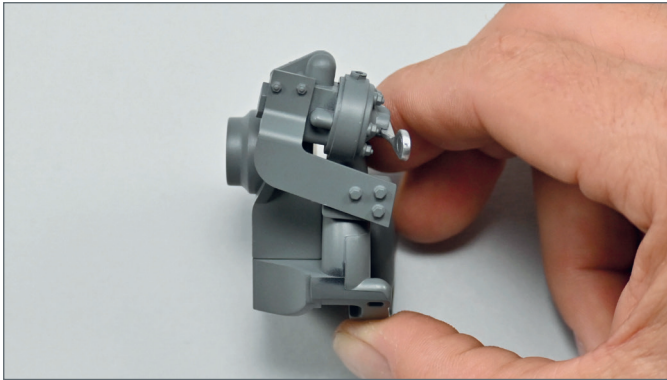

9 ▶ Verbinden Sie die Baugruppe des Deckels mit der des Wasserpumpengehäuses, richten Sie die Teile wie gezeigt aus und passen Sie die in Schritt 1–8 hervorgehobenen Elemente an.

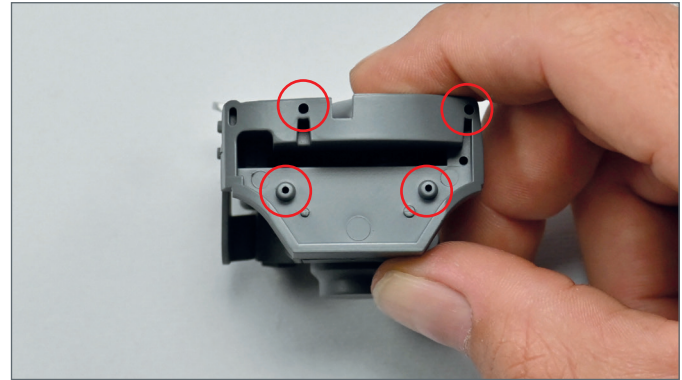

10 ▶ Schauen Sie sich das Foto genau an, und achten Sie auf die Zapfen und Löcher an der Unterseite der Wasserpumpe, die Sie für die Installation am Motor benötigen.

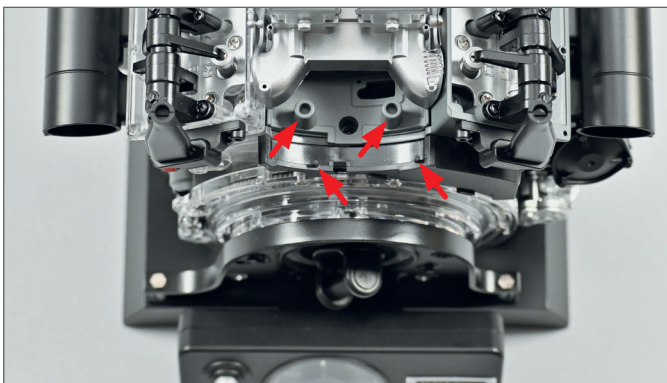

11 ▶ Nehmen Sie Ihren im Bau befindlichen Motor zur Hand. Schauen Sie sich das Foto an, um die Elemente zu identifizieren, die mit den Zapfen und Löchern der Wasserpumpe übereinstimmen müssen.

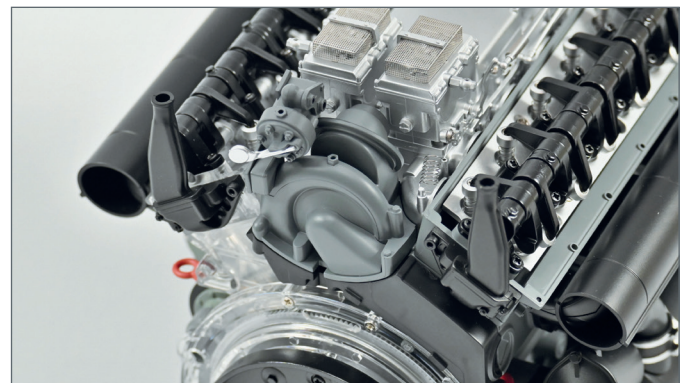

12 ▶ Installieren Sie die Wasserpumpe auf dem Motor, richten Sie die Teile wie gezeigt aus und passen Sie die in den Schritten 1–10 und 1–11 hervorgehobenen Elemente an.

SCHRITT 2 ▶ Montage von vier Schläuchen

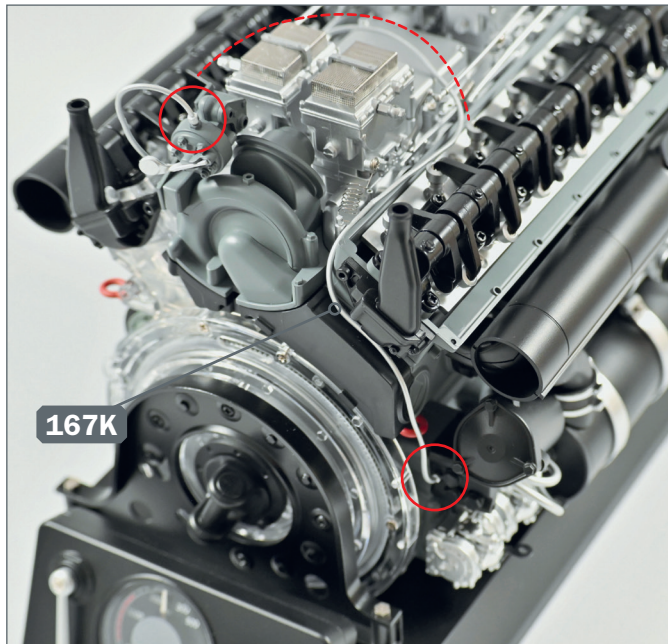

- 1** ▶ Nehmen Sie den langen Schlauch 167K zur Hand. Stecken Sie seine Enden in die Löcher des Motors und der Wasserpumpe, die durch Kreise auf dem Foto gekennzeichnet sind, und führen Sie den Schlauch unter den Spurstangen der Vergaserhebel hindurch.

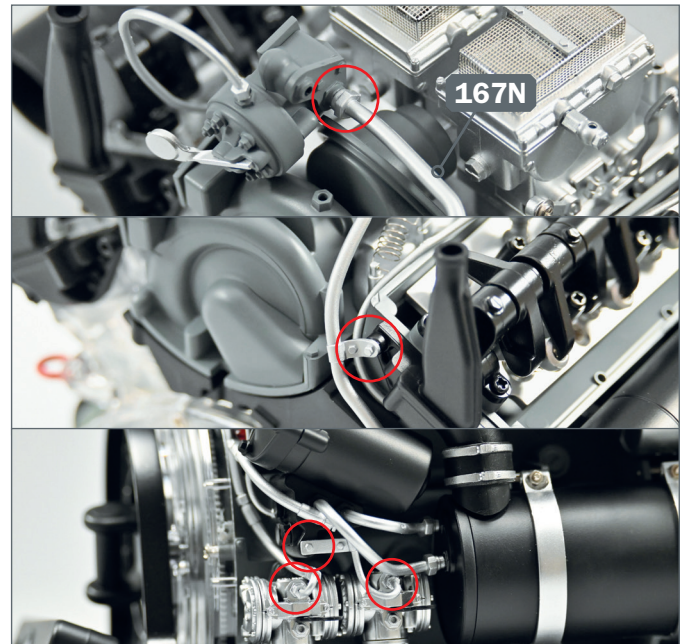

- 2** ▶ Nehmen Sie den mittleren Schlauch 167N zur Hand. Stecken Sie sein Ende in das Loch der Wasserpumpe, das im ersten Foto durch den Kreis markiert ist, führen Sie den Schlauch seitlich der Wasserpumpe entlang und stecken Sie seine Stifte in die Löcher, die im zweiten und dritten Foto markiert sind.

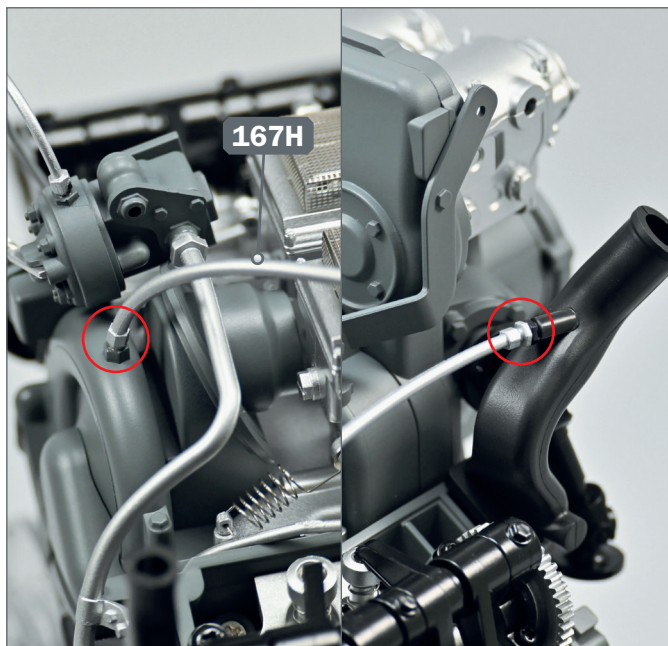

- 3** ▶ Nehmen Sie den kurzen Schlauch 167H zur Hand. Stecken Sie seine Enden in die Löcher der Wasserpumpe und des linken Kühlwasseraustritts, die auf den Fotos durch Kreise gekennzeichnet sind.

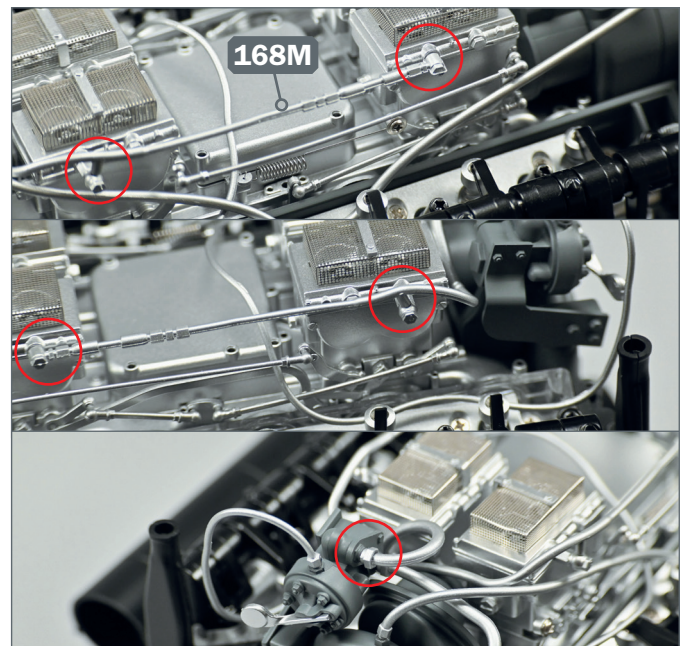

- 4** ▶ Stecken Sie die Stifte der Enden des Schlauchs 168M in die entsprechenden Löcher der Vergaserdeckel, deren Anschlüsse und der Wasserpumpe und ordnen Sie den Schlauch wie auf den Fotos gezeigt an.

SCHRITT 3 ► Montage der Basis der Luftfilter

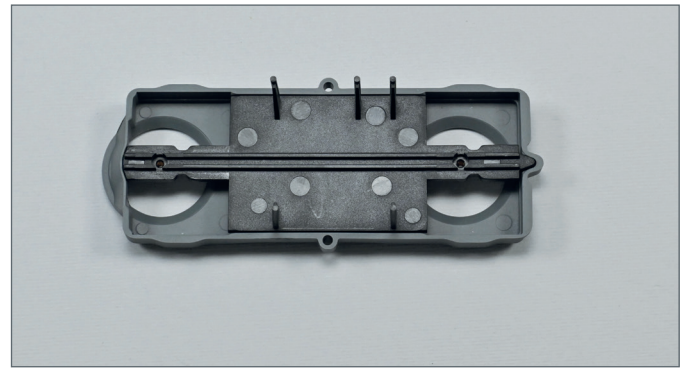
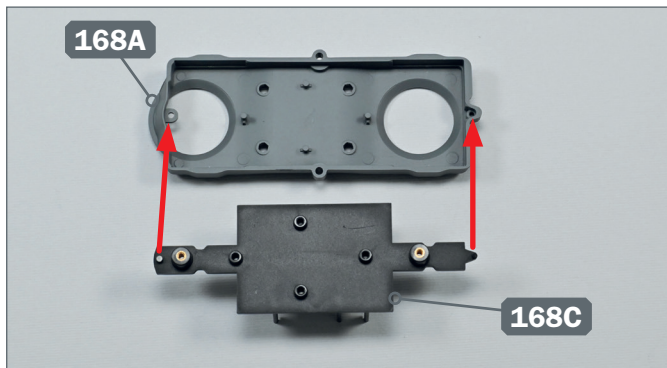

1 ► Installieren Sie die Luftfilterhalterung 168C auf der Innenseite der Basis 168A und richten Sie die Teile wie gezeigt aus.

2 ► Üben Sie leichten Druck auf die gesamte Oberfläche der Halterung aus, um sie zu befestigen.

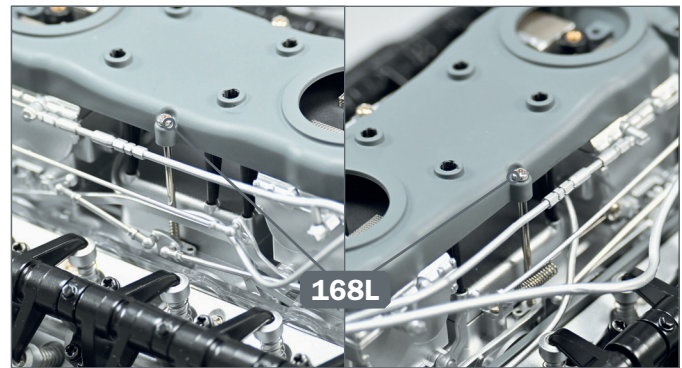
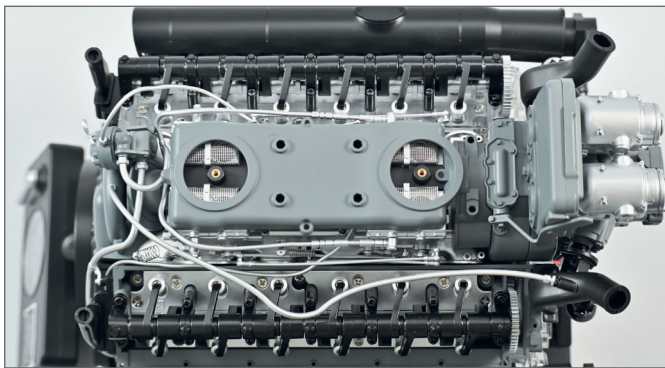

3 ► Installieren Sie die Luftfilterbasis auf die Baugruppe der Vergaser und richten Sie die Teile wie auf dem Foto gezeigt aus.

4 ► Befestigen Sie die Basis der Luftfilter, indem Sie die beiden Schrauben 168L in den auf den Fotos gezeigten Löchern festziehen.

DAS BAUERGBNIS



► Die Wasserpumpe und die Basis der Luftfilter wurden zusammen mit vier Schläuchen am Motor installiert. Bewahren Sie die beiden Schrauben für die Luftfilter 168K an einem sicheren Ort auf, sie werden bei den nächsten Ausgaben verwendet.