

## DER ZÜNDVERTEILER

In dieser Ausgabe montieren Sie den Zündverteiler mit Zündkerzen und Kabel auf den Motor.

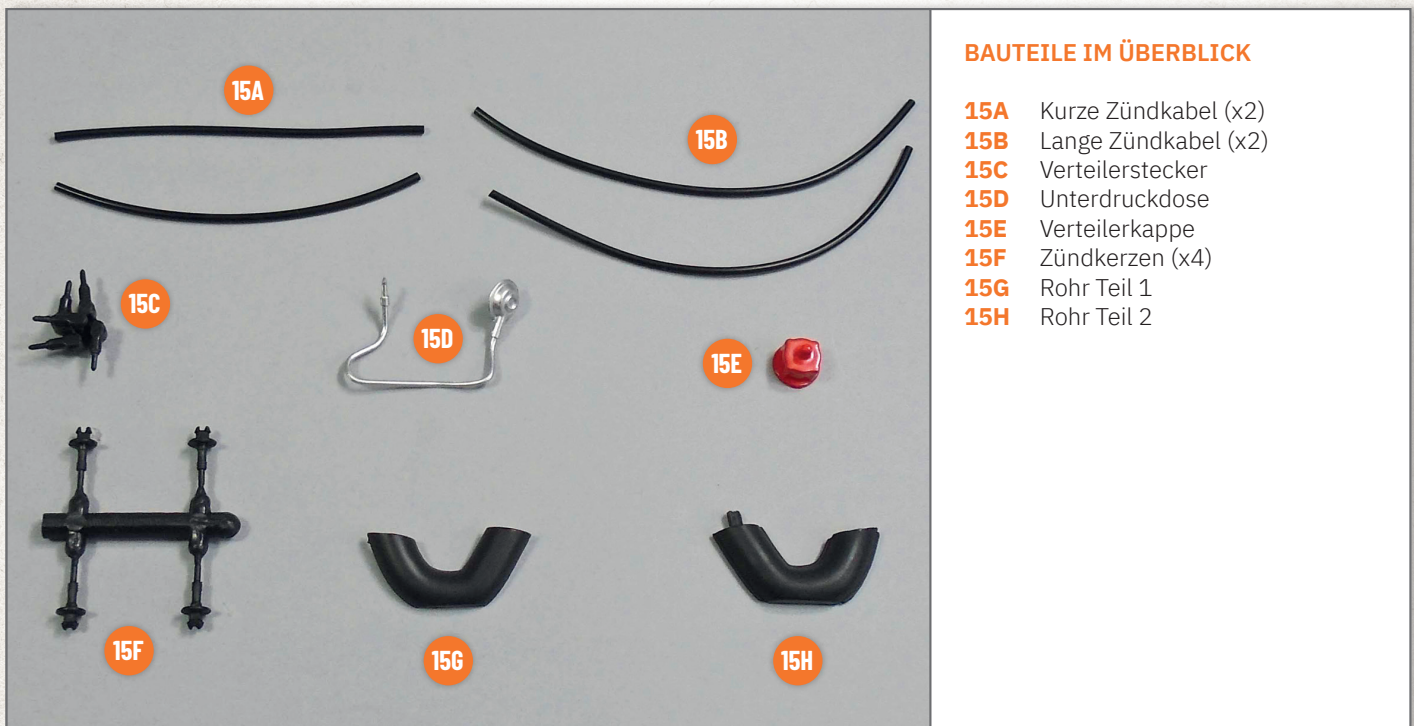

Achten Sie darauf, die Teile nicht zu beschädigen während Sie eine Zündkerze **15F** von ihrem Gussrahmen trennen.

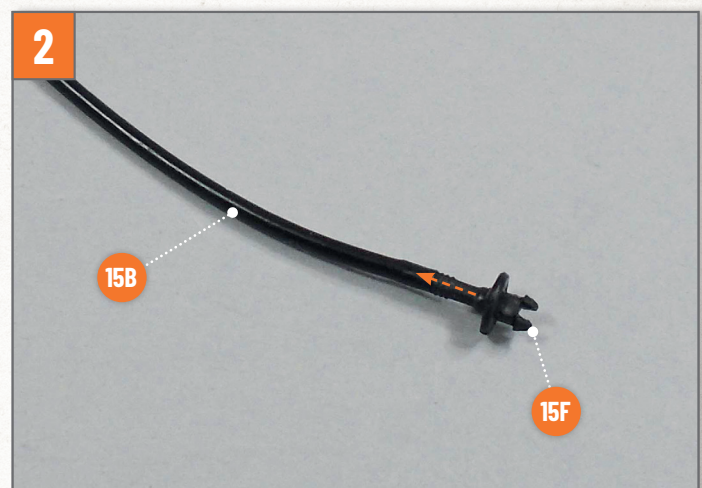

Stecken Sie den dünneren Stift der Zündkerze **15F** in eines der Enden von einem der langen Zündkabel **15B**.



Trennen Sie auf die gleiche Weise eine zweite Zündkerze **15F** vom Anguss und stecken Sie ein Ende des zweiten langen Zündkabels **15B** auf die Zündkerze.

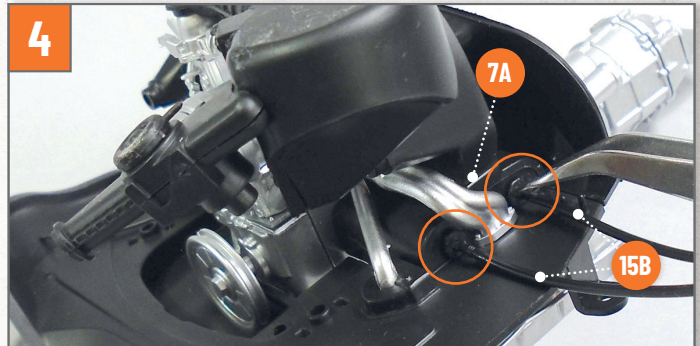

Nehmen Sie den Motor Ihres im Bau befindlichen Modells zur Hand. Stecken Sie die beiden Zündkerzen mit den langen Kabeln **15B** in die entsprechenden Seitenlöcher auf der linken Seite des Motorabdeckblechs **7A**, unter dem Luftfiltergehäuse. Drücken Sie die Teile vorsichtig zusammen.

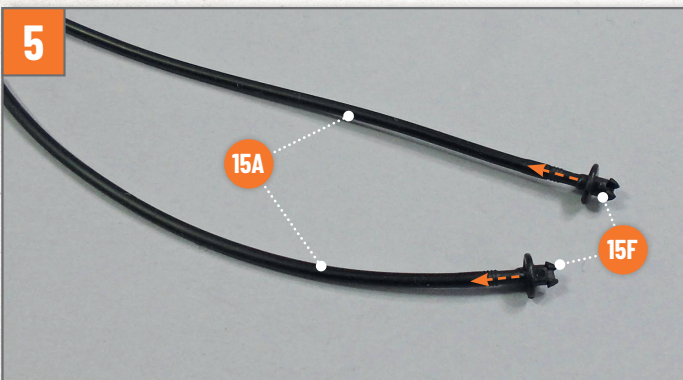

Trennen Sie die zwei verbleibenden Zündkerzen **15F** aus ihrem Gussrahmen und stecken Sie ihre dünneren Stifte in ein Ende der kurzen Zündkabel **15A**.

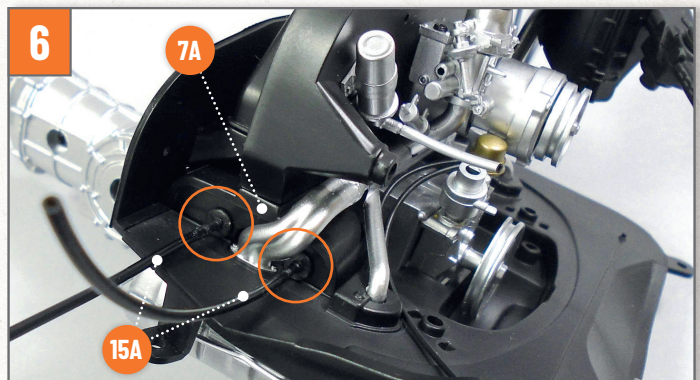

Stecken Sie die beiden Zündkerzen mit den kurzen Kabeln **15A** in die entsprechenden seitlichen Löcher auf der rechten Seite des Motorabdeckblechs **7A**.

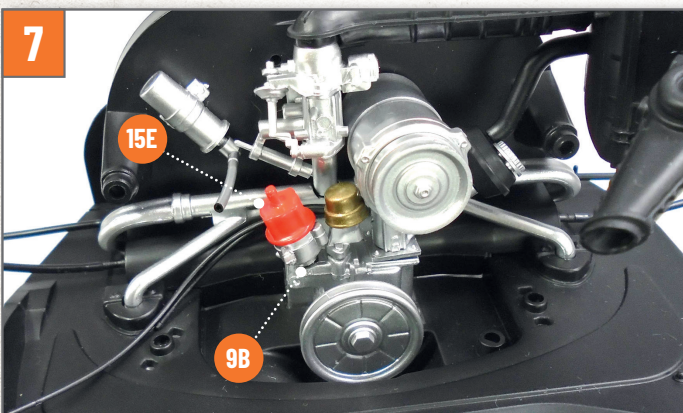

Montieren Sie die Verteilerkappe **15E** in der im Foto gezeigten Position auf die Frontplatte des Motors **9B**. Richten Sie die Teile wie abgebildet aus.

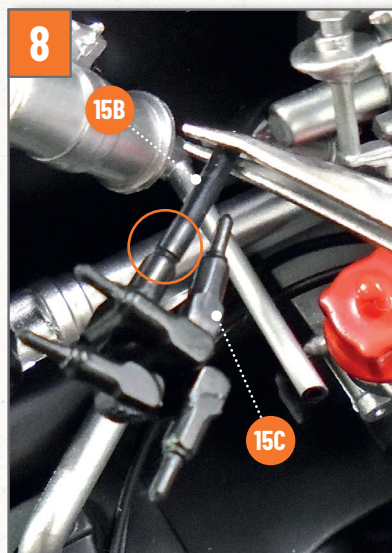

Führen Sie das freie Ende von einem der langen Kabel **15B** unter dem hinteren Teil der Lichtmaschine und unter dem Verbindungsstück des Saugrohrs **14G** hindurch, ggf. mit einer Pinzette. Stecken Sie dieses Ende auf den Stift der Verteilerstecker **15C**, der auf dem Foto durch einen Kreis gekennzeichnet ist.

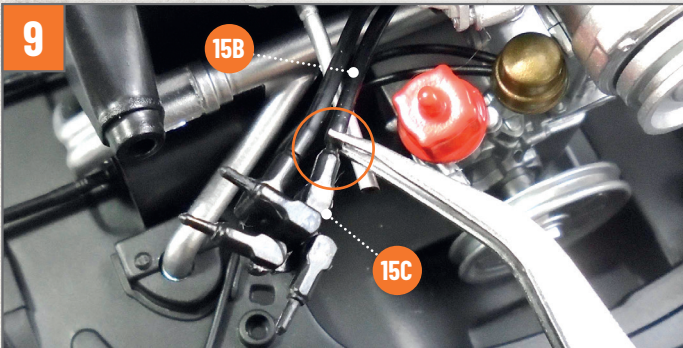

Wiederholen Sie Schritt 8 auch mit dem freien Ende des zweiten langen Kabels **15B**. Stecken Sie dieses Ende auf den Stift des Verteilersteckers **15C**, der auf dem Foto durch einen Kreis gekennzeichnet ist.

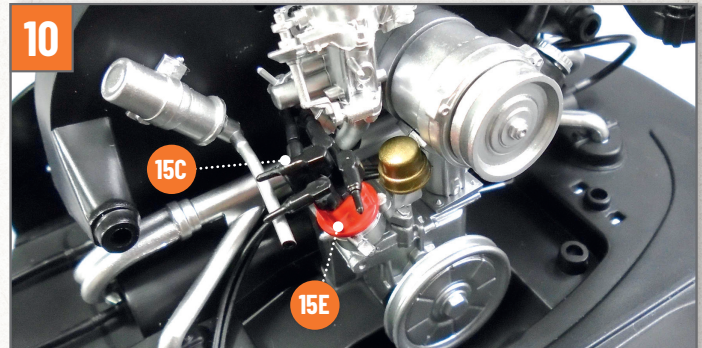

Montieren Sie den Verteilerstecker **15C** auf die Verteilerkappe **15E**. Richten Sie die Teile wie auf dem Foto aus.

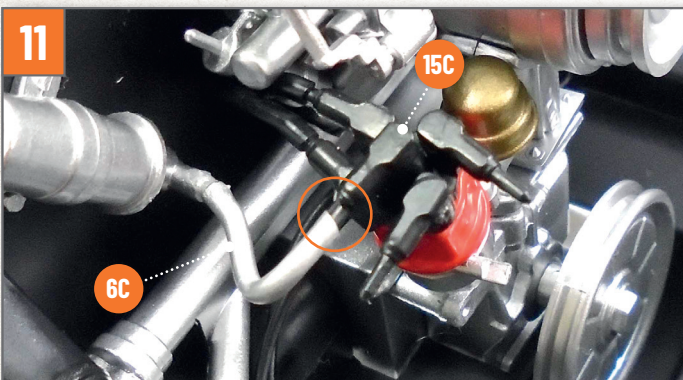

Stecken Sie das freie Ende des Kabels **6C**, das von der Zündspule kommt, auf den Stift des Verteilersteckers **15C**, der im Bild mit einem Kreis markiert ist.

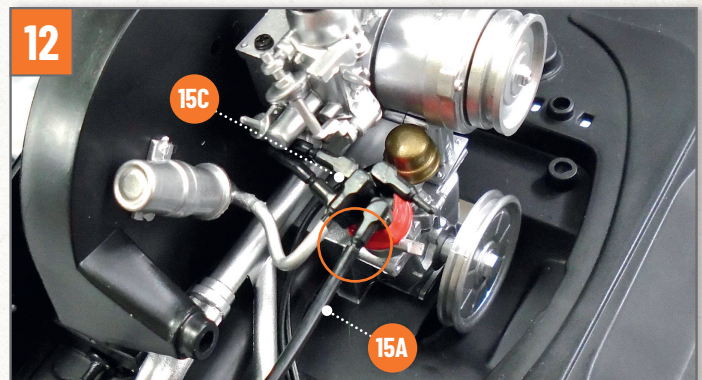

Stecken Sie das freie Ende des nächstliegenden kurzen Kabels **15A** auf den Stift des Verteilersteckers **15C**, der im Foto durch den Kreis markiert ist.



Stecken Sie das freie Ende des verbleibenden kurzen Kabels **15A** auf den letzten Stift des Verteilersteckers **15C**.

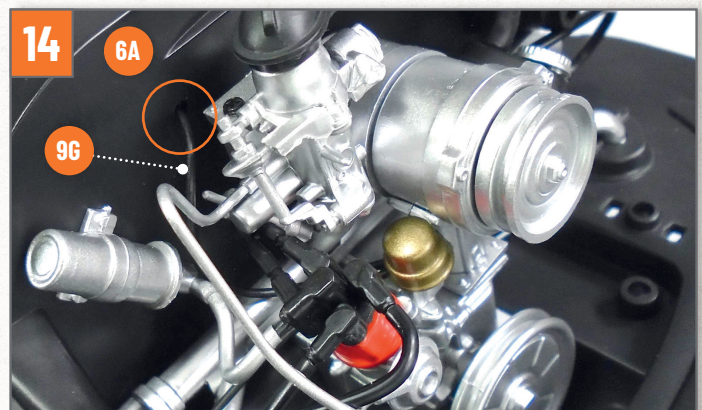

Stecken Sie das freie Ende des kürzeren Kraftstoffschlauchs **9G** in das Loch des Gebläsekastens **6A**, das im Bild mit dem Kreis markiert ist.

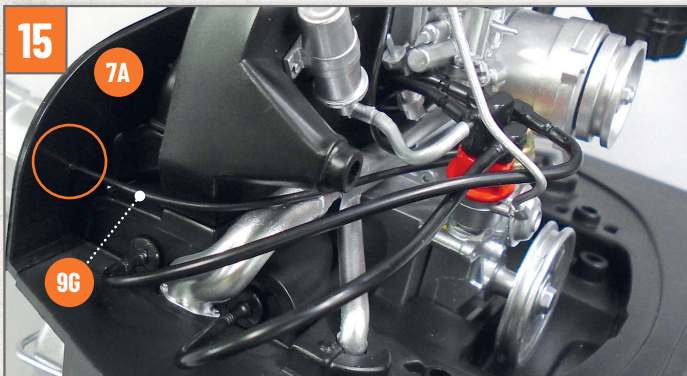

15 Stecken Sie das freie Ende des längeren Kraftstoffschlauchs **9G** in das Loch des Motorabdeckblechs **7A**, das durch den Kreis im Foto markiert ist.

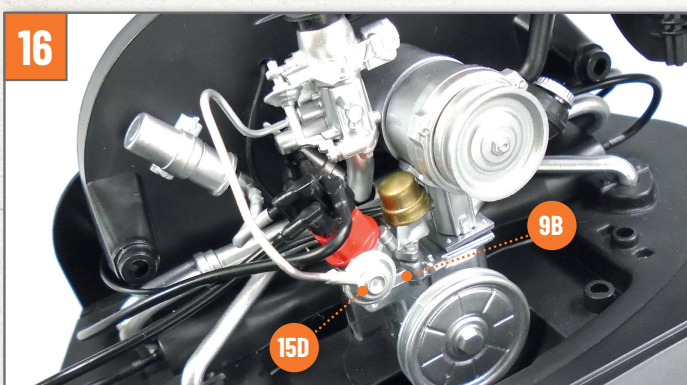

16 Montieren Sie die Unterdruckdose **15D** an den Zündverteiler, indem Sie den Stift der Dose in das entsprechende Loch in der Frontplatte des Motors **9B** einführen. Richten Sie die Teile wie auf dem Foto gezeigt aus.

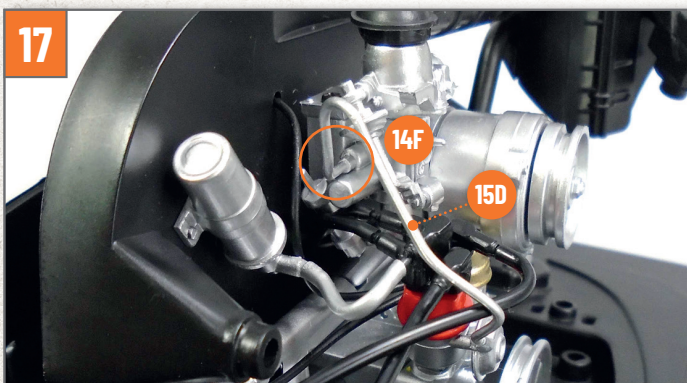

17 Stecken Sie das Ende des Kabels der Unterdruckdose **15D** in das Loch im unteren Teil des Vergasers **14F**, das im Bild durch den Kreis markiert ist.



18 Verbinden Sie die beiden Rohrteile (**15G** und **15H**), indem Sie sie leicht zusammendrücken.

**HINWEIS:** Bewahren Sie das Rohr an einem sicheren Ort auf, Sie brauchen es für den Aufbau in Ausgabe 17.



19 So sieht der Motor Ihres Modells am Ende dieser Bauphase aus.