

DAS ABGAS- UND HEIZSYSTEM

In dieser Ausgabe werden einige Schläuche montiert und die Abgasanlage fertiggestellt.

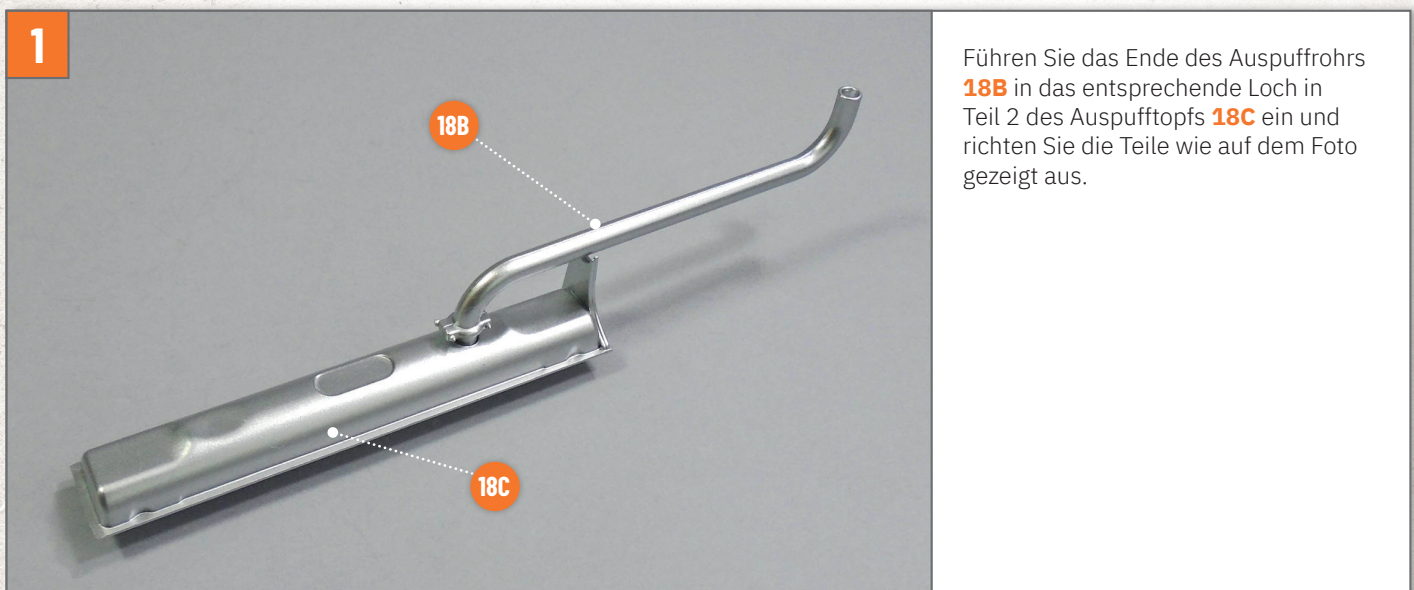

2

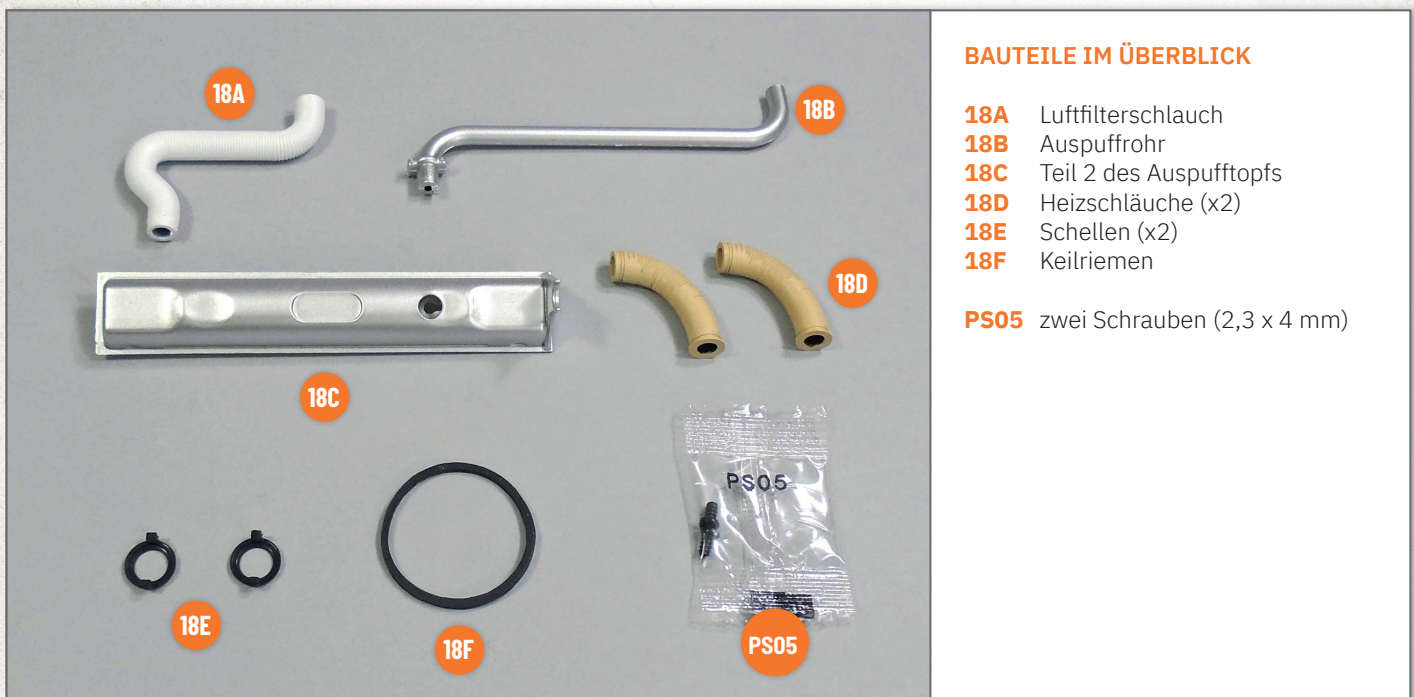

Befestigen Sie die Teile, indem Sie eine Schraube **PS05** im angezeigten Loch an der Innenseite des Auspufftopfs festziehen.

3

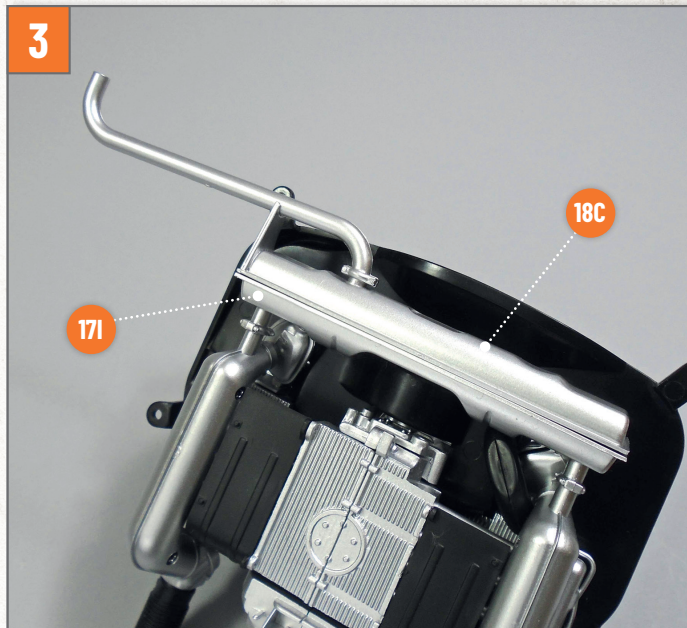

Nehmen Sie den Motor Ihres Modells zur Hand. Verbinden Sie Teil 2 des Auspufftopfs **18B** mit Teil 1 **171** und achten Sie dabei auf die korrekte Ausrichtung der Teile, so wie auf dem Foto gezeigt.

4



Befestigen Sie eine Schelle **18E** am Flanschende von einem Heizschlauch **18D**.

5



Montieren Sie ebenso die zweite Schelle **18E** auf das Flanschende des anderen Heizschlauchs **18D**.

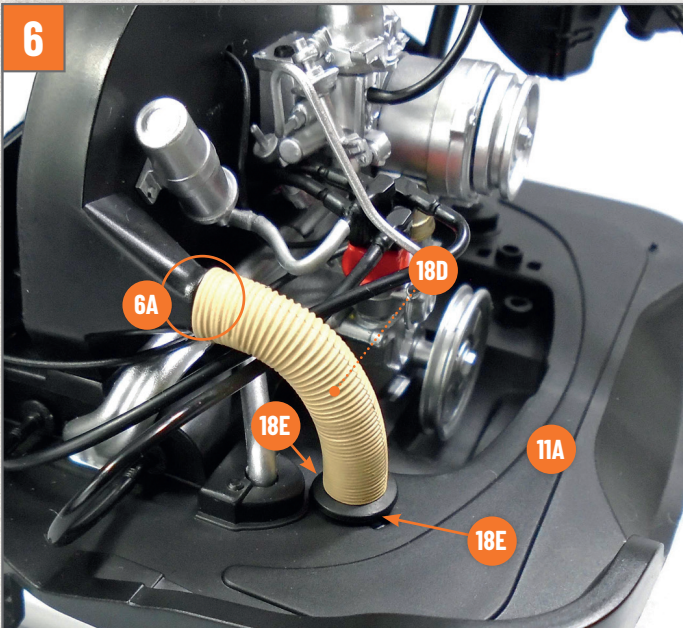

Stecken Sie das freie Ende eines Heizschlauchs **18D** auf den linken Stift des Gebläsekastens **6A**. Setzen Sie das andere Ende des Heizschlauchs auf die entsprechende Stelle am hinteren Motorabdeckblech **11A** und stecken Sie die Laschen der Schelle **18E** in die entsprechenden Öffnungen.

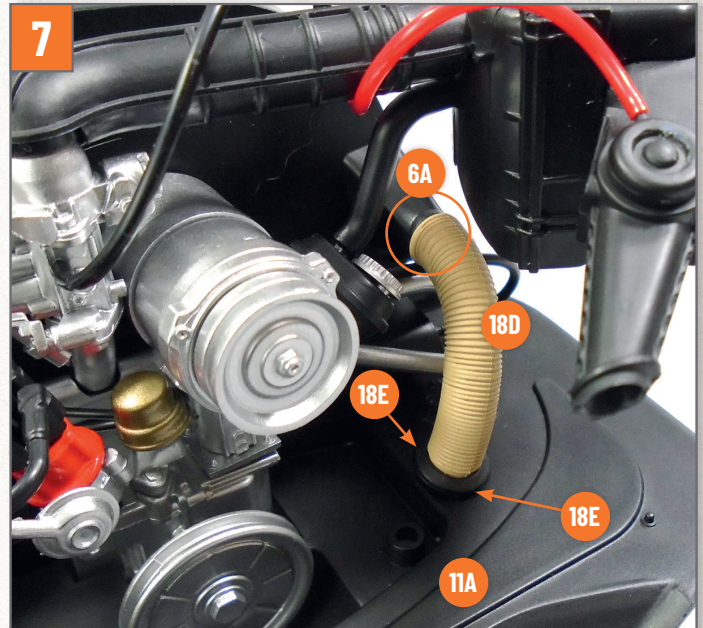

Installieren Sie ebenso den zweiten Heizschlauch **18D** auf der rechten Seite der Baugruppe. Stecken Sie sein freies Ende auf den entsprechenden Stift des Gebläsekastens **6A** und das andere Ende auf das Motorabdeckblech **11A**, indem Sie die Laschen der Schelle **18E** in die Öffnungen einführen.

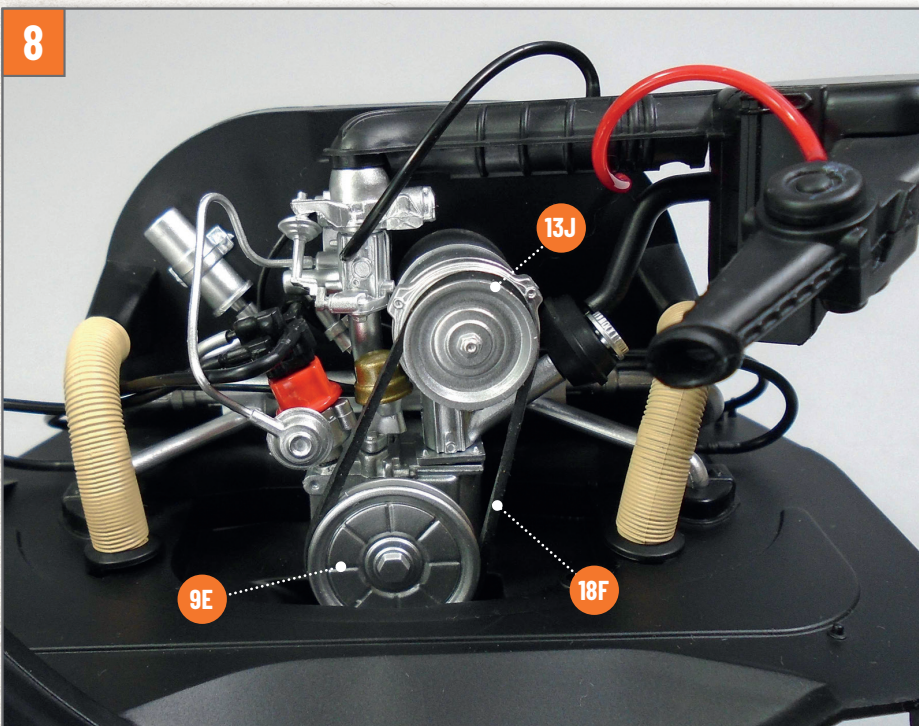

Platzieren Sie den Keilriemen **18F** wie auf dem Foto, um die Riemenscheibe **9E** und **13J** zu verbinden.

9

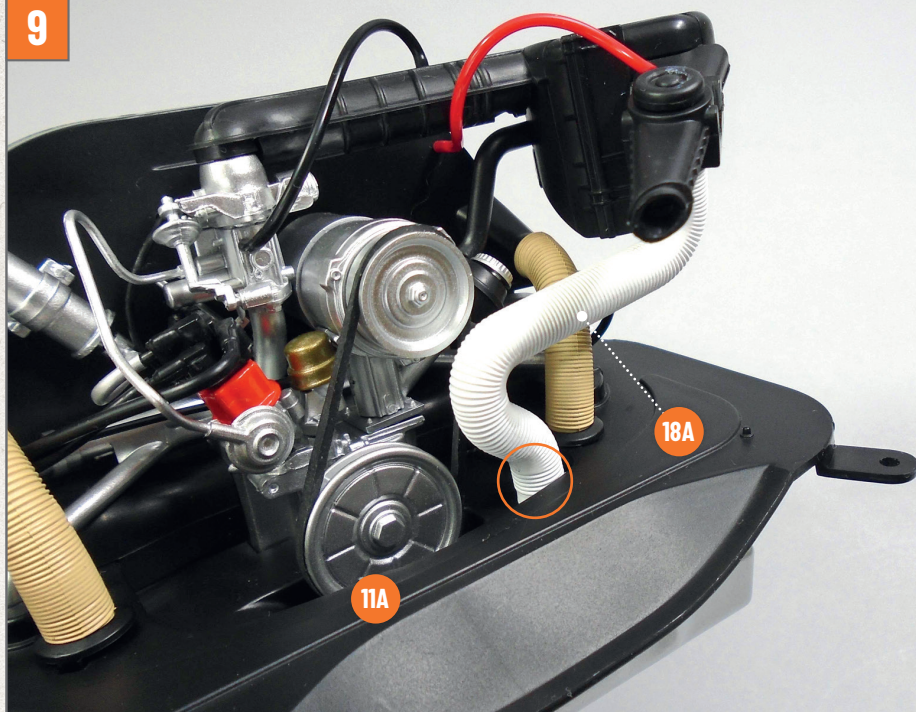

Setzen Sie das gebogene Ende des Luftfilterschlauchs **18A** auf den im Bild durch den Kreis hervorgehobenen Stift des hinteren Motorabdeckblechs.

10



Stecken Sie das andere Ende des Luftfilterschlauchs **18A** auf den unteren Stift des Luftfilters **14J**.

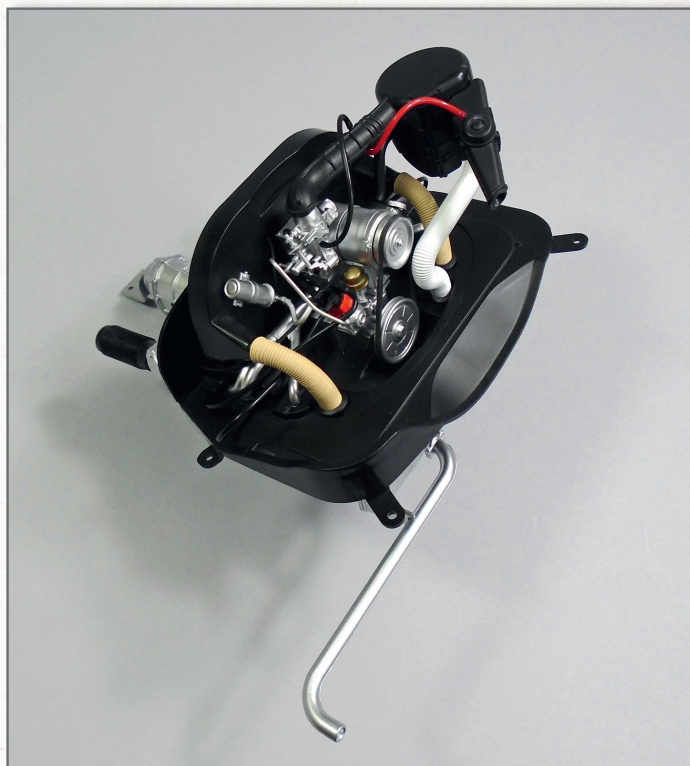

So sieht Ihr Modell nach diesem Montageschritt aus.