

DEN RECHTEN UNTERSCHENKEL WEITERBAUEN

Du erhältst ein Schienbein-Teil und fügst der rechten Bein-Baugruppe ein neues Muskelement an.

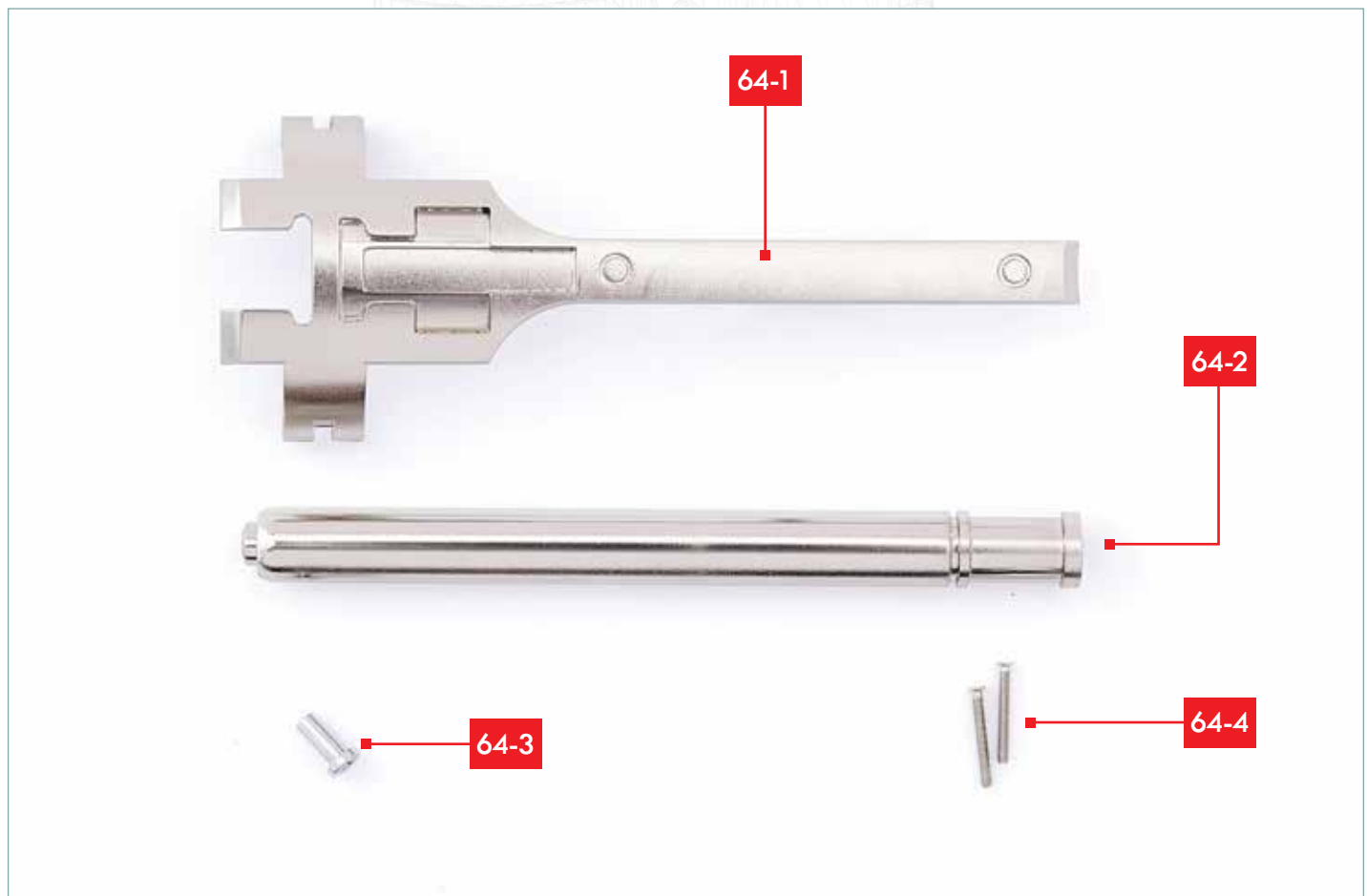
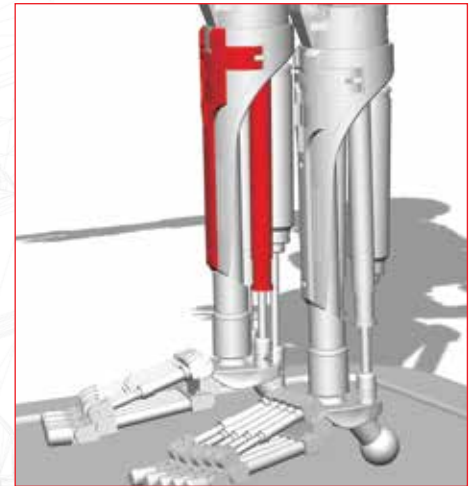

BAUTEILELISTE

- 64-1 Schienbein
- 64-2 Unterschenkel-Bauteil
- 64-3 Schraubengehäuse
- 64-4 2 Schrauben KM (2 x 16 mm, 1 Reserve)

DES WEITEREN BENÖTIGST DU

Einen feinen Kreuzschlitz-Schraubendreher und eine Pinzette.



AUSGABE
#63

SCHRITT 1

Für den nächsten Schritt benötigst Du die Bauteile, die Du in Ausgabe 63 zusammengesetzt hast.



64-2

63-1

SCHRITT 2

Nimm das Unterschenkel-Bauteil **64-2** und positioniere es neben der Baugruppe aus Ausgabe 63. Beachte die Ausrichtung von Bauteil **64-2**: Das schmale Ende wird an Bauteil **63-1** montiert (siehe Pfeil).



64-3

KM 2 x 16 mm

SCHRITT 3

Schiebe eine Schraube KM (2 x 16 mm) in das Schraubgehäuse **64-3**.



SCHRITT 4

Führe das Ende von Bauteil **64-2** an das in Schritt 2 gezeigte Loch von Bauteil **63-1**. Setze die Schraube mit dem Gehäuse **64-3** in das entsprechende Loch an der anderen Seite von Bauteil **63-1** und fixiere sie. Beachte, dass Bauteil **64-2** nicht fest mit **63-1** verbunden ist – es sollte locker hängen.



BAUFORTSCHRITT

Du hast ein zweites Bauteil am Unterschenkel angebracht. Beachte, dass die Teile lose sitzen, um ihnen Bewegungsspielraum zu geben. Das Schienbein wird in einer späteren Ausgabe verwendet. Bewahre die Bauteile sorgsam auf.

