

MASCHINENRAUM-SCHOTTEN



BAUTEILE IM ÜBERBLICK

118A Vorderes Schott

118B Achteres Schott

118C Senkrechte Stütze

AP Drei Schrauben
(eine als Ersatz)

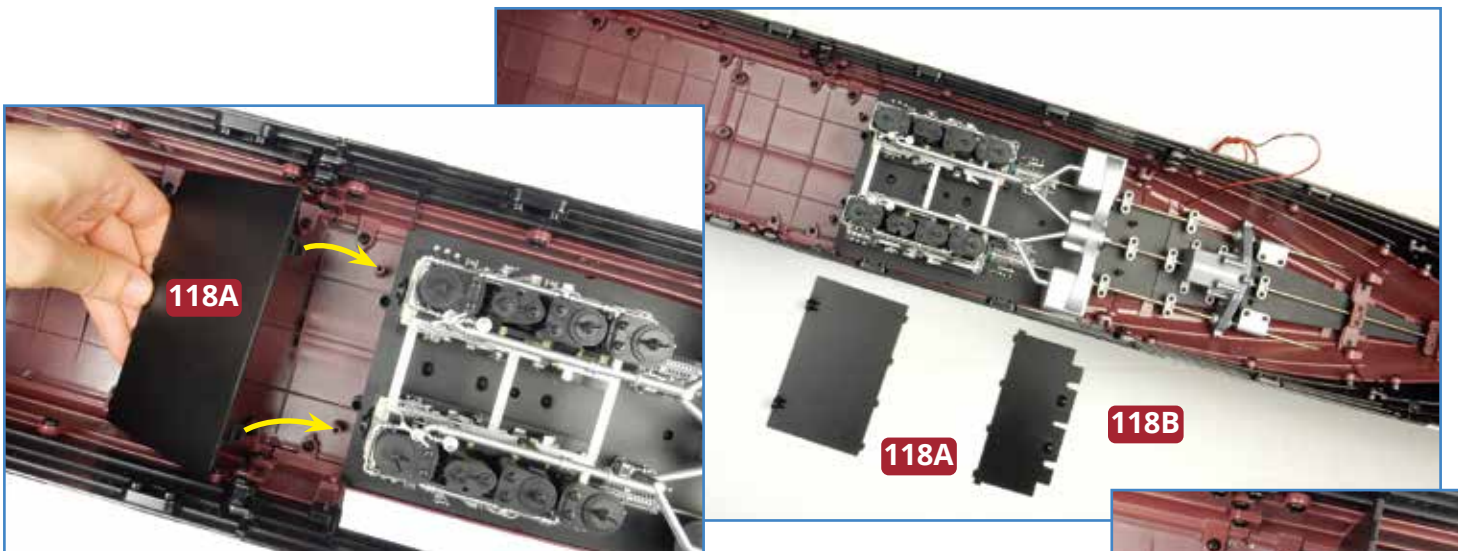

1 Legen Sie die beiden Schotten **118A** und **118B** neben den Rumpf Ihres Modells (oben rechts). Das vordere Schott **118A** wird so vor den beiden Maschinen in die Rumpfstruktur eingefügt, dass seine beiden Laschen mit den Löchern im Kiel fluchten (Pfeile oben). Fixieren Sie das Schott mit zwei Schrauben **AM** aus Ausgabe 95 (rechts).

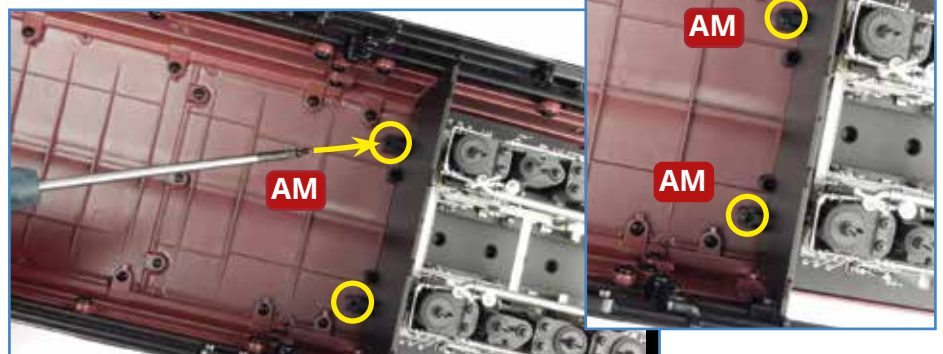

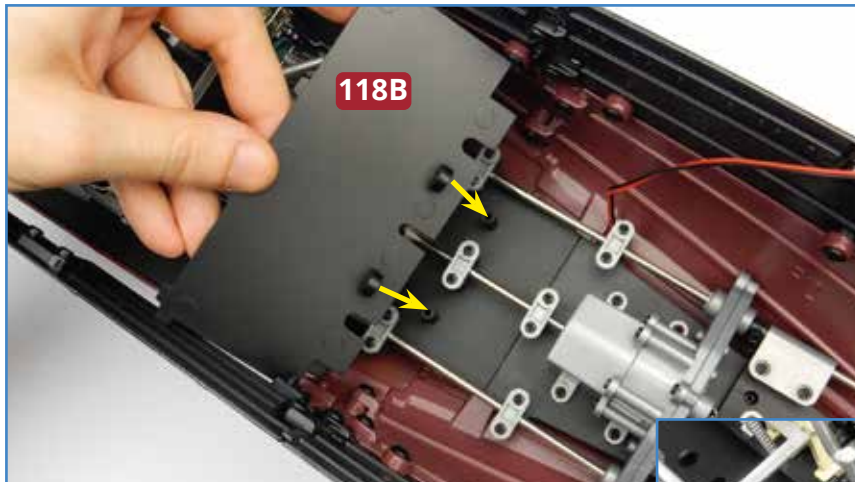

2 Positionieren Sie das achtere Schott **118B** hinter den Maschinen: Seine beiden Laschen müssen auf den Aufnahmen des Decks sitzen (links, Pfeile), die Aussparungen des Schotts umfassen die Wellen. Fixieren Sie das Schott mit zwei Schrauben **AP** (unten).

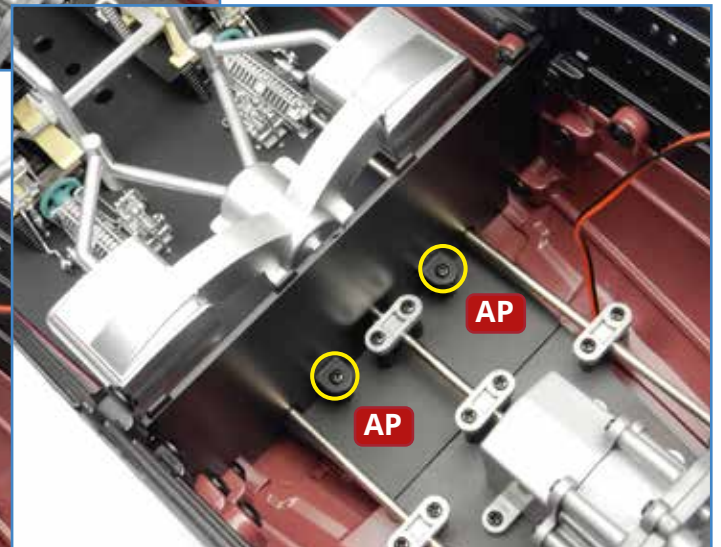
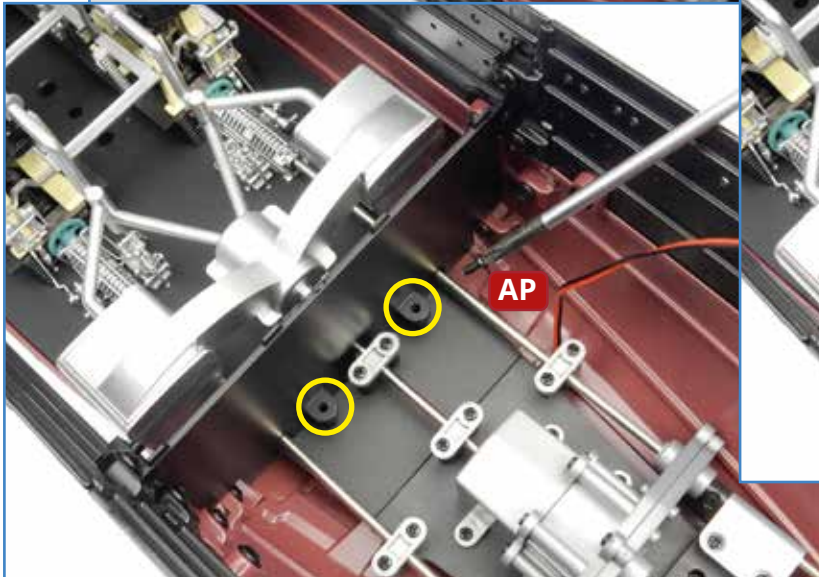

Das Bauergebnis

Die Schotten komplettieren die Maschinenraum-Baugruppe. Bewahren Sie die senkrechte Stütze **118C** gut auf: Sie wird in der nächsten Bauanleitung in den Rumpf eingesetzt.