

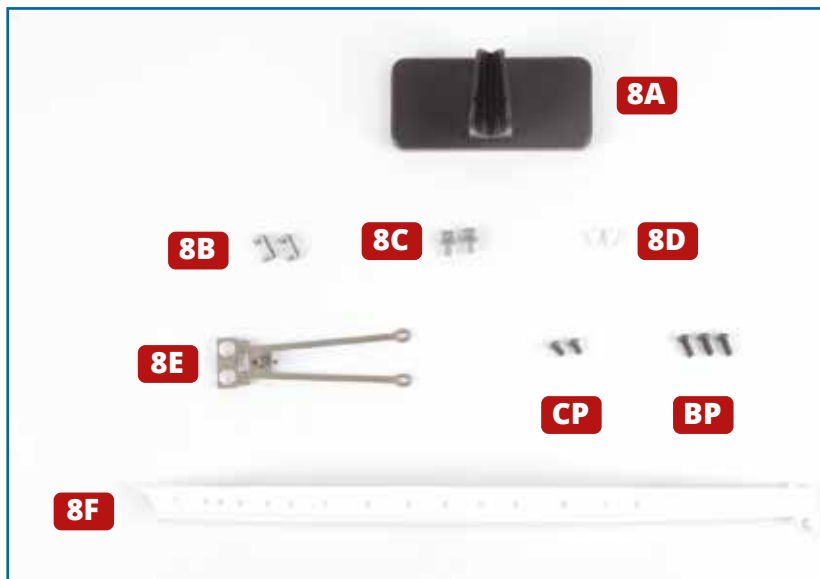

DETAILS FÜR DAS VORDERDECK



BAUTEILE IM ÜBERBLICK

8A Bughalterung

8B Poller (x 2)

8C Ankerspills (x 2)

8D Entlüftungsventile (x 2)

8E Führung der Ankerkette

8F Abschlussleiste der Backbord-Bordwand

CP Zwei Schrauben (eine als Ersatz)

BP Drei Schrauben (eine als Ersatz)

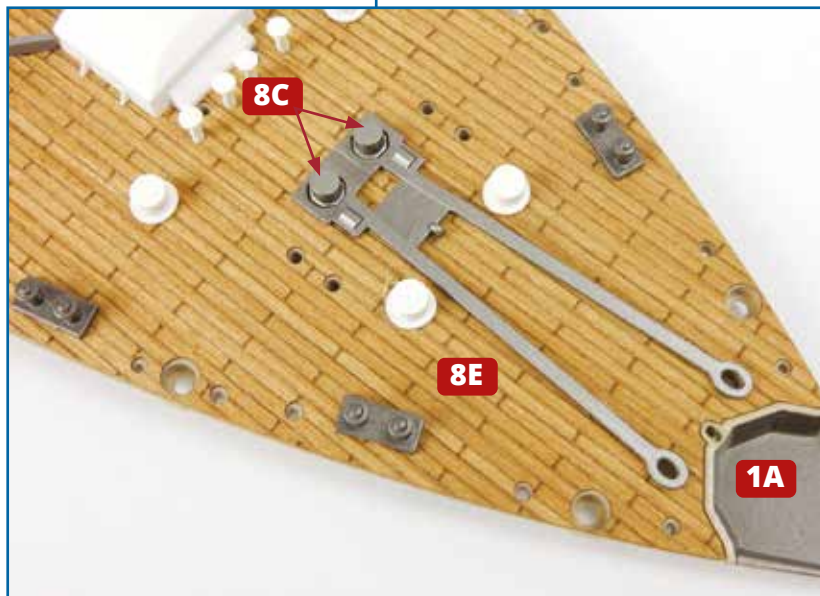
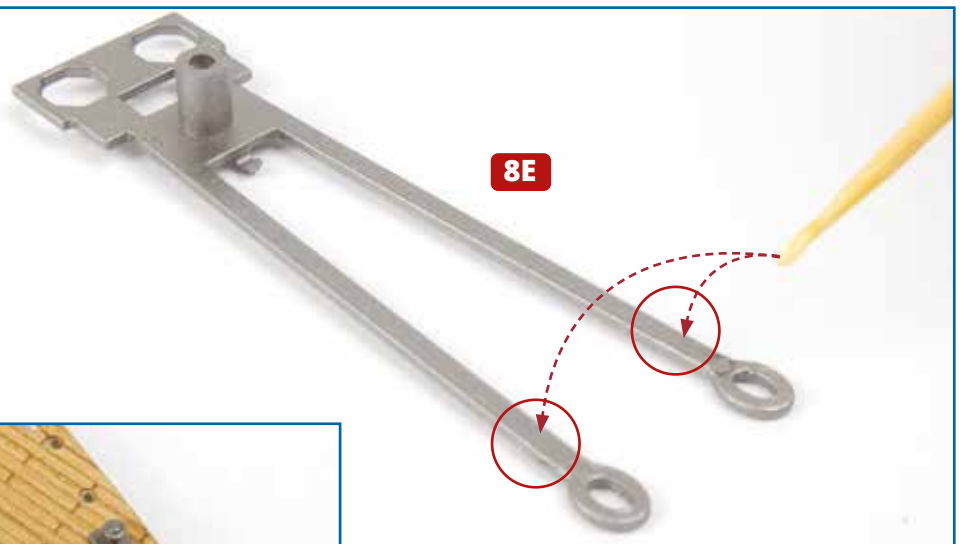
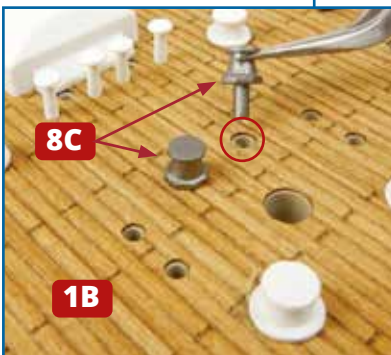

1 Legen Sie das Vorderdeck **1A** auf Ihre Arbeitsplatte. Die beiden Ankerspills **8C** werden in die Bohrungen des Decksbelags **1B** hineingedrückt (oben links). Nehmen Sie die Führung der Ankerkette **8E** und platzieren Sie sie testweise auf dem Oberdeck: Ihre hinteren Bohrungen nehmen die Ankerspills **8C** auf (links). Gegebenenfalls drehen Sie die beiden Spills ganz leicht. Nehmen Sie die Führung **8E** wieder ab, geben Sie etwas Klebstoff auf die Enden ihrer Unterseite (oben eingekreist) und kleben Sie sie fest.

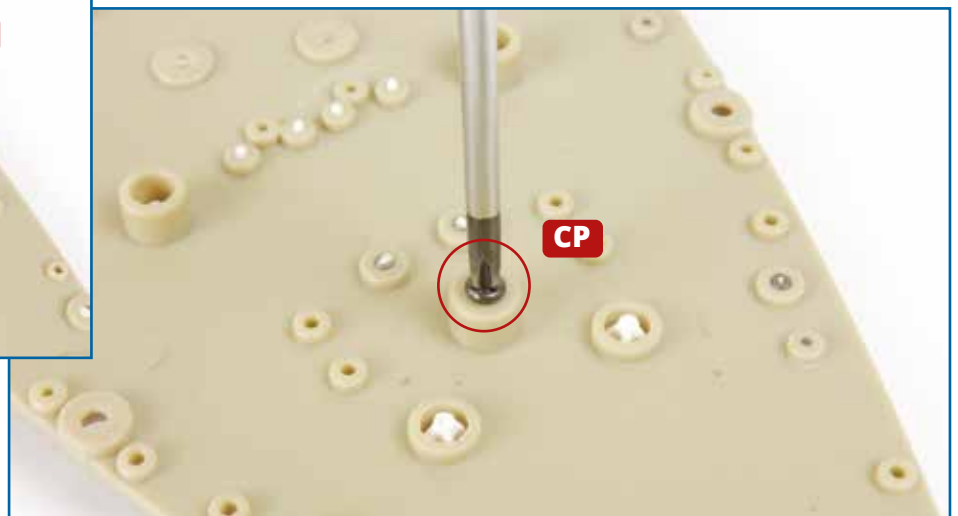
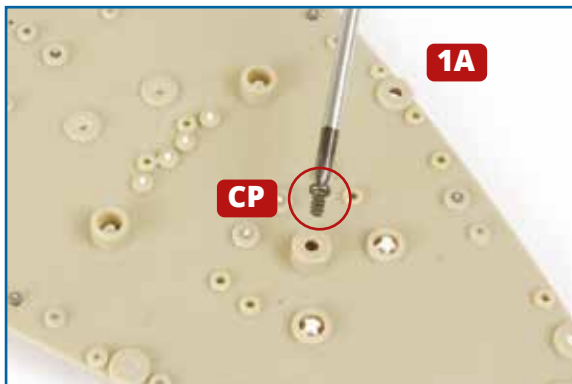

2 Drehen Sie das Oberdeck **1A** vorsichtig um und ziehen Sie an dessen Unterseite eine Schraube **CP** fest, die die Führung der Ankerkette **8E** fixiert.

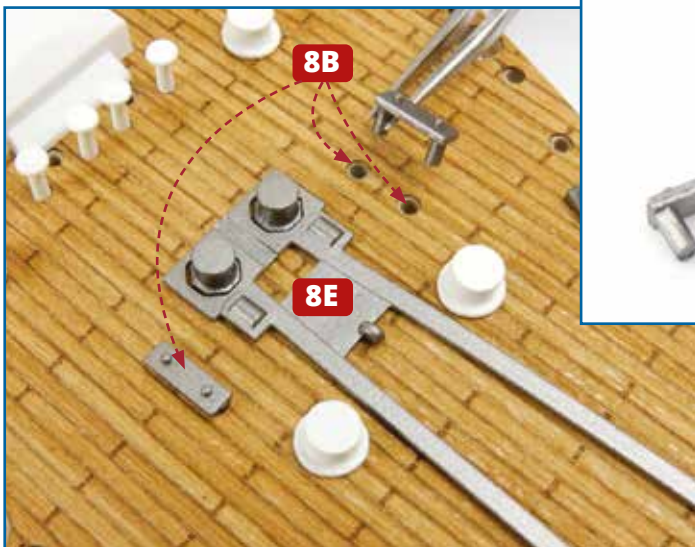

3 Die beiden Poller **8B** (links) werden beiderseits der Führung **8E** in den Bohrungen des Oberdecks befestigt (ganz links).

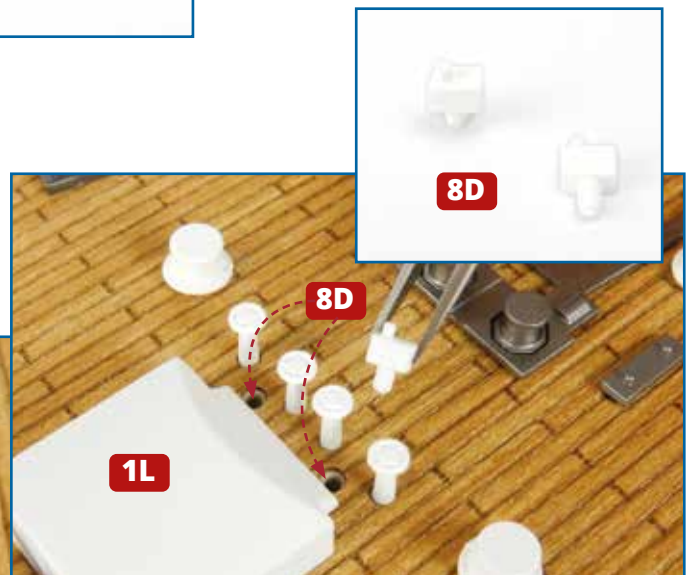
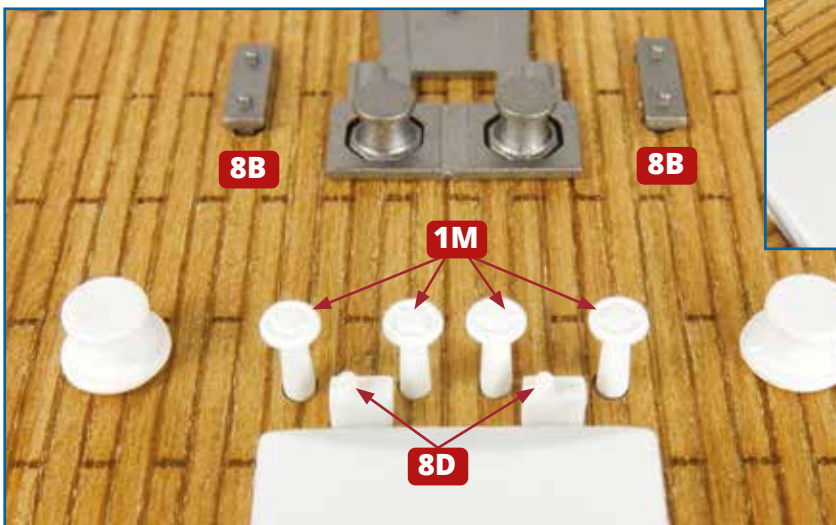

4 Die beiden Entlüftungsventile **8D** (ganz oben) werden in den Bohrungen direkt vor der Ladeluke **1L** befestigt (oben). Achten Sie darauf, die Ventile richtig herum zu montieren (links). Dies ist einfacher, wenn Sie zuvor zeitweilig einige der Dampfventile **1M** entfernen.

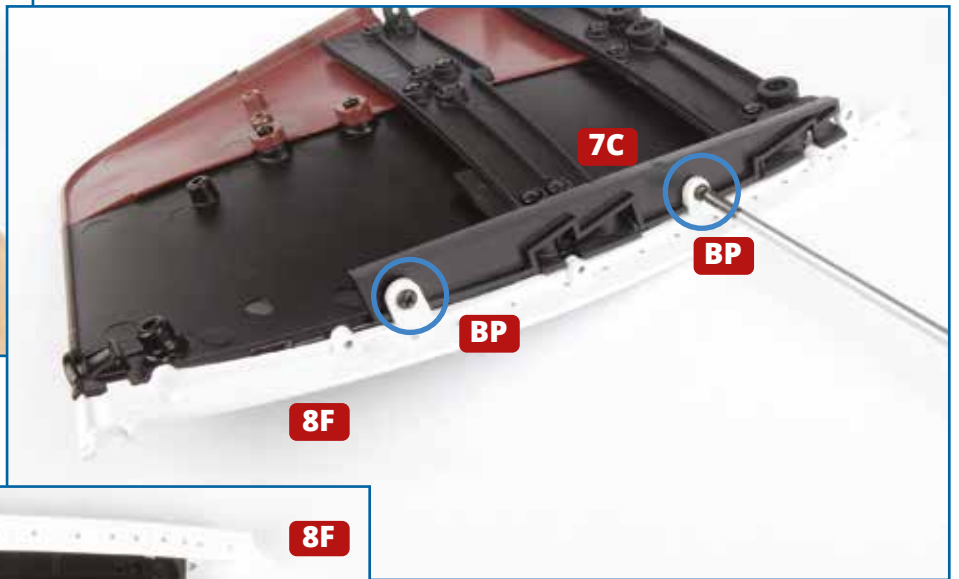
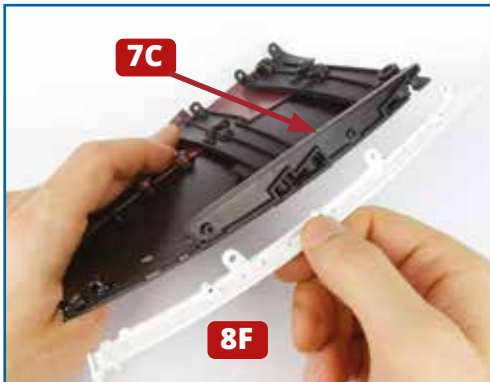

5 Nehmen Sie die Backbord-Baugruppe des Rumpfs hervor, die Sie mit den Ausgaben 2 und 7 zusammengefügt haben. Setzen Sie die Abschlussleiste **8F** so oben auf die Baugruppe, dass ihre beiden Bohrungen mit denen der Verbindungsplatte **7C** fluchten. Fixieren Sie die Abschlussleiste, indem Sie zwei Schrauben **BP** eindrehen (oben, blau eingekreist).



Das Bauergebnis

Auf dem Vorderdeck wurden weitere Details befestigt. Die Backbordseite des Rumpfs hat ihre Abschlussleiste erhalten. Die Bughalterung **8A** wird erst in einer der folgenden Ausgaben benötigt.