

Der nächste Rumpfabschnitt

An der linken Seite der Rumpfstruktur wird ein weiterer Rumpfabschnitt befestigt. Auf dem Unterdeck werden vier Poller, ein Spill und zwei Schutzwände angebracht.

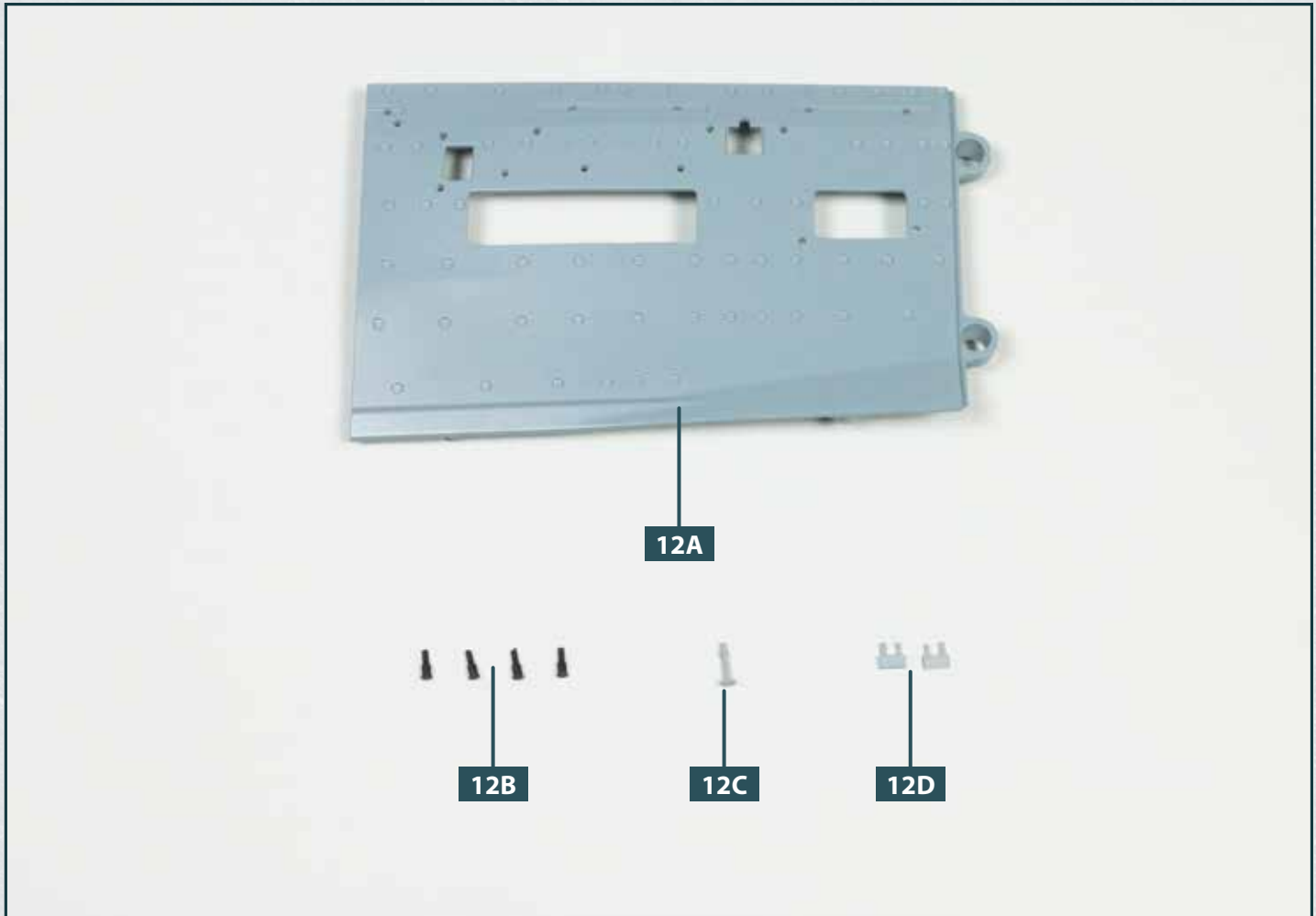

Ihre Bauteile im Überblick		
Teilenummer	Name	Material
12A	Linker oberer Rumpfabschnitt	Gussmetall
12B	Vier Poller	ABS
12C	Spill	ABS
12D	Zwei Schutzwände	ABS

Schrauben		
Typ	Anzahl	Abmessungen
BM	4+1	2,6 x 3 x 7 mm

SCHRITT 1 > Montage des Rumpfabschnitts

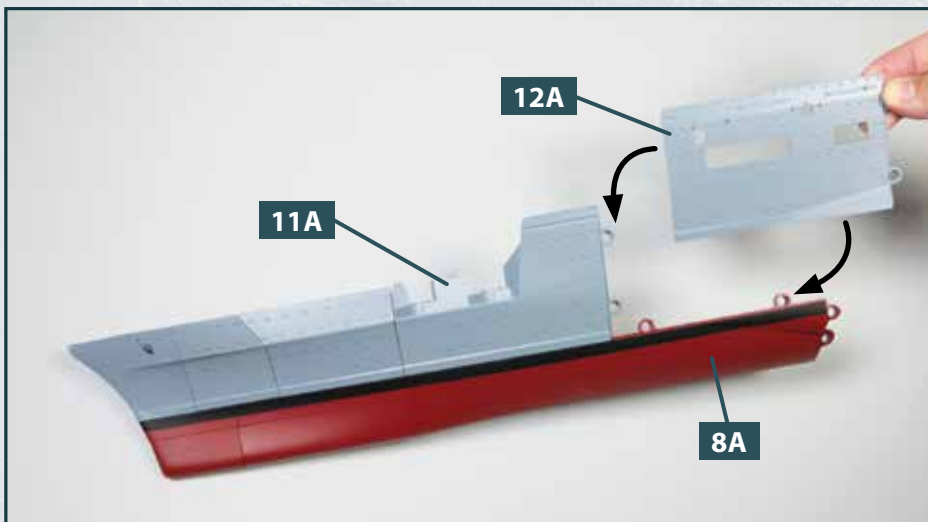

- 1 Legen Sie die Rumpfstruktur auf Ihre Arbeitsplatte. Nehmen Sie den linken oberen Rumpfabschnitt **12A** und führen Sie ihn zu den Aufnahmen am Rumpfabschnitt **11A** und am Kielabschnitt **8A**, wie es die Pfeile andeuten.

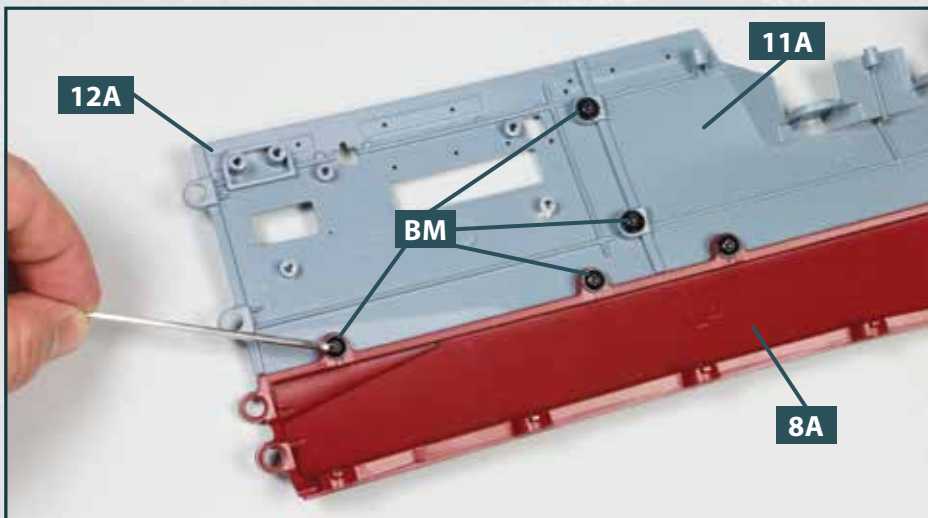

- 2 Befestigen Sie den Rumpfabschnitt **12A** mit je zwei Sechskantschrauben **BM** am Rumpfabschnitt **11A** und am Kielabschnitt **8A**, wie abgebildet.

SCHRITT 2 > Arbeiten auf dem Unterdeck

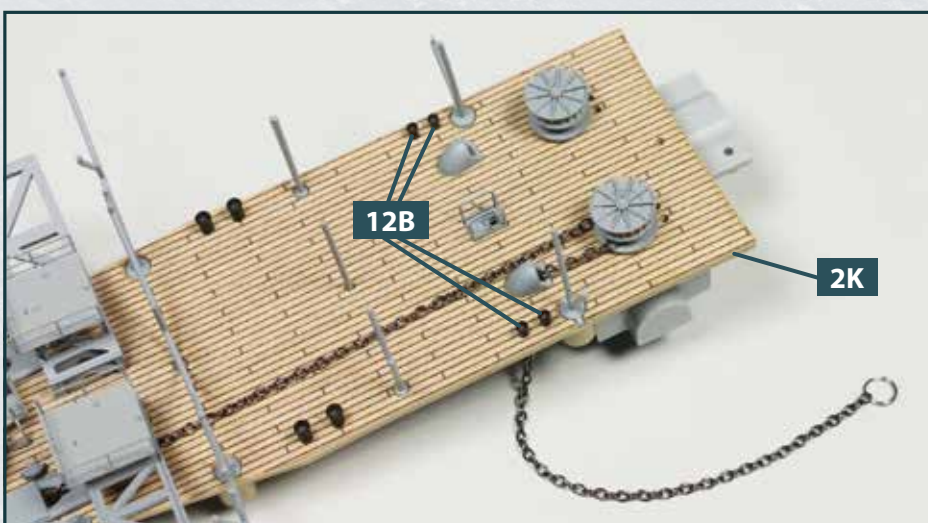

- 1 Legen Sie den Unterdecksabschnitt **2K** auf Ihre Arbeitsplatte. Nehmen Sie die vier Poller **12B** zur Hand. Versetzen Sie deren Zapfen mit etwas Sekundenkleber und fixieren Sie je zwei der Poller in den Bohrungen auf beiden Seiten des Unterdecksabschnitts, wie es das Foto zeigt.

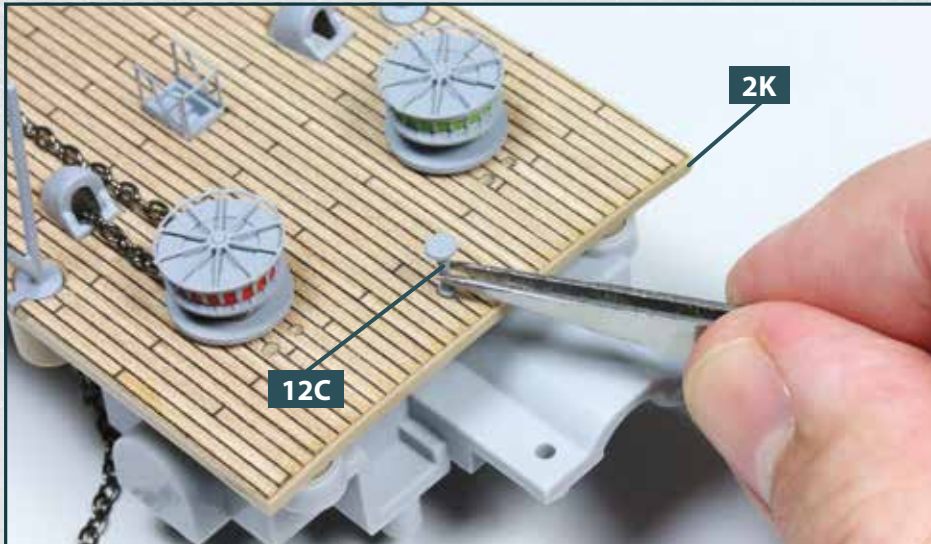

- 2** Ganz hinten auf dem Unterdecksabschnitt **2K** wird mittig das Spill **12C** mit etwas Sekundenkleber festgeklebt.

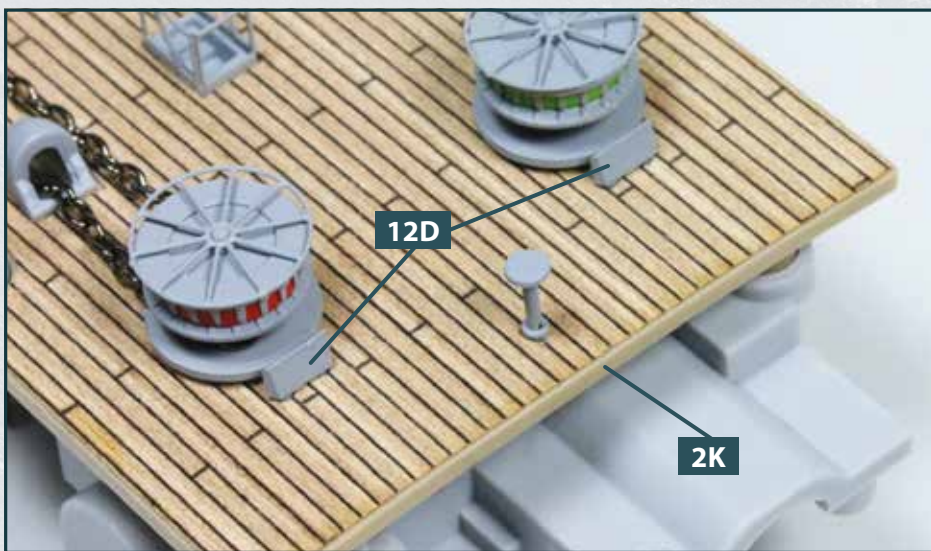

- 3** Direkt hinter den beiden Ankerspills wird je eine Schutzwand **12D** auf dem Unterdecksabschnitt **2K** festgeklebt. Versehen Sie dazu deren zwei Zapfen mit etwas Sekundenkleber.

DAS BAUERGBNIS

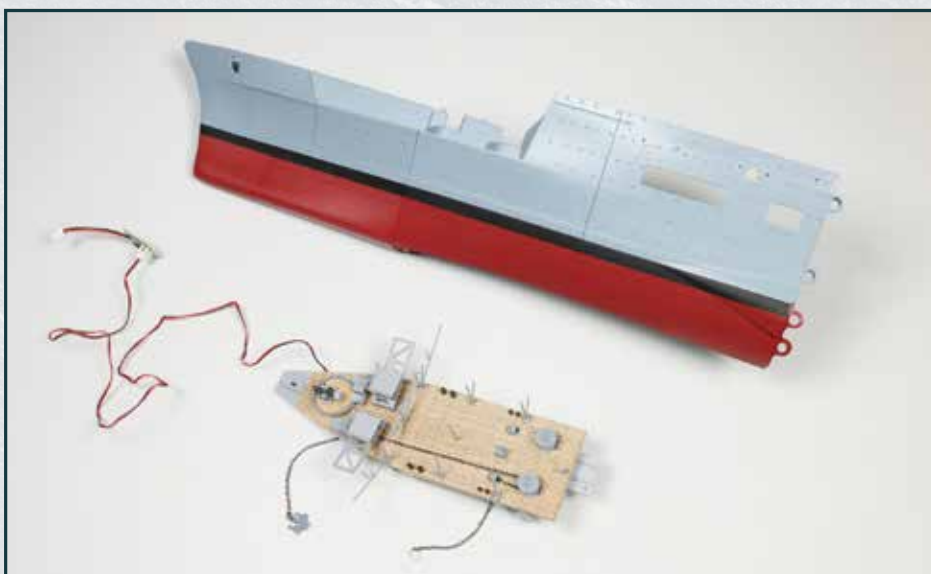

Die Backbordseite der Rumpfstruktur ist um einen weiteren Abschnitt gewachsen. Auf dem vorderen Abschnitt des Unterdecks sind weitere Details angebracht.